

- I** MANUALE DI USO E MANUTENZIONE
- F** MANUEL D'UTILISATION ET D'ENTRETIEN
- GB** OPERATOR'S INSTRUCTION BOOK
- D** BEDIENUNGSANLEITUNG
- E** MANUAL DE INSTRUCCIONES
- NL** GEBRUIKSAANWIJZING
- P** MANUAL DE INSTRUÇÕES
- GR** ΕΓΧΕΙΡΙΔΙΟ ΧΡΗΣΗΣ ΚΑΙ ΣΥΝΤΗΡΗΣΗΣ



We care

Quality Ethics Environment

ISO 9001 - SA 8000 - ISO 14001

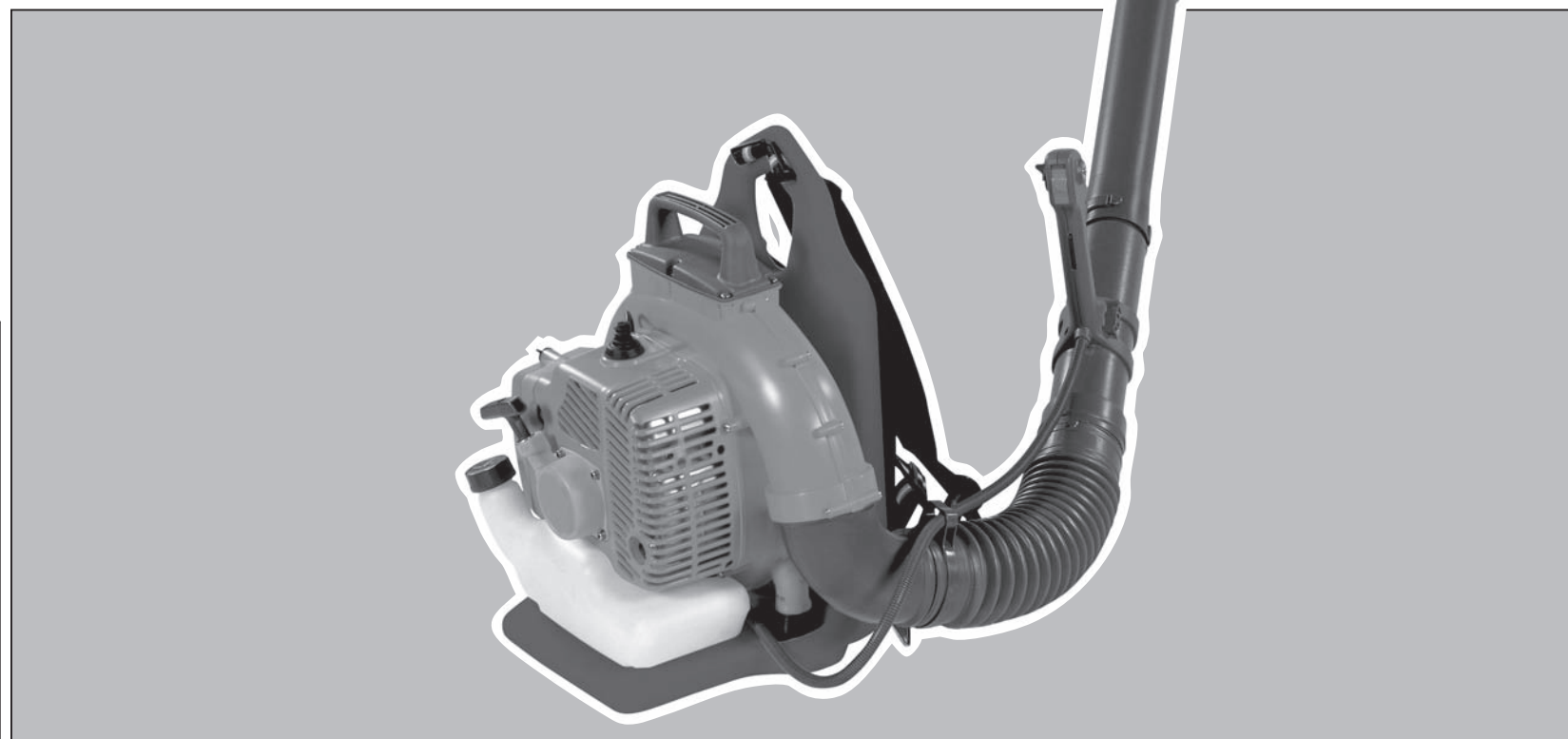

SA 2062 (61.3 cm³)

INTRODUZIONE

Per un corretto impiego del soffiatore e per evitare incidenti, non iniziare il lavoro senza aver letto questo manuale con la massima attenzione. Su questo manuale sono indicate le spiegazioni di funzionamento dei vari componenti e le istruzioni per i necessari controlli e per la manutenzione. **N.B. Le descrizioni e le illustrazioni contenute nel presente manuale si intendono non rigorosamente impegnative. La Ditta si riserva il diritto di apportare eventuali modifiche senza impegnarsi ad aggiornare di volta in volta questo manuale.**

INTRODUCTION

Pour un emploi correct de le souffleur et pour éviter les accidents, ne commencez pas le travail sans avoir d'abord lu attentivement le manuel. Vous trouverez les descriptions du fonctionnement des divers composants et les instructions pour les contrôles nécessaires et pour l'entretien. **N.B. Les descriptions et les illustrations contenues dans ce manuel n'engagent pas rigoureusement le constructeur. La société se réserve le droit d'apporter d'éventuelles modifications sans devoir mettre à jour à chaque fois le manuel.**

INTRODUCTION

To correctly use the blower and prevent accidents, do not start work without having first carefully read this manual. You will find explanations concerning the operation of the various parts plus instructions for necessary checks and relative maintenance. **Note: Illustrations and specifications in this manual may vary according to Country requirements and are subject to change without notice by the manufacturer.**

EINLEITUNG

Lesen Sie diese Broschüre vor Arbeitsbeginn aufmerksam durch, um mit die Blasgerät richtig umgehen zu können und Unfälle zu vermeiden. In dieser Bedienungsanleitung finden Sie die Erklärung der Funktionsweise der verschiedenen Bauteile und Hinweise zu den anfallenden Kontroll- und Wartungsarbeiten.

Ann.: Die in dieser Broschüre enthaltenen Beschreibungen und Abbildungen sind unverbindlich. Der Hersteller behält sich das Recht vor, eventuelle Veränderungen vorzunehmen, ohne jeweils vorher eine Anpassung der vorliegenden Bedienungsanleitung vorzunehmen.

INTRODUCCION

Para una correcta utilización del soplador y para evitar accidentes, no empiece a trabajar sin haber leído atentamente este manual. Ud. encontrará las explicaciones de funcionamiento de los diferentes componentes y las instrucciones para el control y mantenimiento de la motobomba. **P.D. Las descripciones contenidas en el presente manual no se consideran rigurosamente obligatorias. La empresa se reserva el derecho de aportar eventuales modificaciones sin obligarse a poner al día este manual.**

INLEIDING

Om de blower op de juiste manier te kunnen gebruiken en ongelukken te voorkomen eerst deze gebruiksaanwijzing aandachtig doorlezen alvorens ermee te gaan werken. In deze gebruiksaanwijzing zijn de uitleg van de werking van de verschillende onderdelen en de instructies voor de noodzakelijke controles en het onderhoud opgenomen.

N.B.: De beschrijvingen en de figuren in deze gebruiksaanwijzing zijn niet bindend. De fabrikant reserveert zich het recht eventuele veranderingen aan te brengen zonder zich te verplichten iedere keer deze gebruiksaanwijzing bij te werken.

INTRODUÇÃO

Para um emprego correto de soprador e para evitar acidentes, não iniciar o trabalho sem ter lido este manual com a máxima atenção. Neste manual encontram-se as descrições de funcionamento dos diversos componentes e as instruções para o necessário controle e para a manutenção.

N.B. As descrições e as ilustrações contidas neste manual não se consideram rigorosamente obrigatórias. A Empresa reserva-se o direito de realizar modificações sem ter que atualizar cada vez este manual.

ΕΙΣΑΓΩΓΗ

Για μια πιο σωστή χρήση του φυσήτῆρας, και για να αποφευχθούν ατυχήματα, μην εργαστείτε χωρίς πρώτα να διαβάσετε πολύ προσεκτικά το παρόν εγχειρίδιο. Στο παρόν εγχειρίδιο περιχόνται οι εξηγήσεις λειτουργίας των διάφορων εξαρτημάτων και οι οδηγίες για τους απαραίτητους ελεγχούς και την συντήρησή.

ΣΗΜΕΙΩΣΗ: Οι περιγραφές και οι εικόνες που περιέχονται στο παρόν εγχειρίδιο δεν είναι δεσμευτικές. Η Εταιρία διατηρεί το δικαίωμα να κάνει αλλαγές στο εγχειρίδιο χωρίς προηγούμενη ενημέρωσή.

Italiano

NORME DI SICUREZZA

ATTENZIONE – Il soffiatore, se ben utilizzato, è uno strumento di lavoro rapido, comodo ed efficace; se usato in modo non corretto o senza le dovute precauzioni potrebbe diventare un attrezzo pericoloso. Perché il vostro lavoro sia sempre piacevole e sicuro, rispettate scrupolosamente le norme di sicurezza riportate qui di seguito e nel corso del manuale.

1. Il soffiatore deve essere usato solo da persone adulte, in buone condizioni fisiche e a conoscenza delle norme d'uso.
2. Non usare il soffiatore in condizioni di affaticamento fisico.
3. Indossare sempre guanti, occhiali protettivi e cuffia. Non indossare scarpe, bracciali o altro che possa essere preso dalla girante.
4. Non permettere ad altre persone o animali di sostare entro il raggio d'azione del soffiatore durante l'avviamento e l'uso.
5. Osservare le prescrizioni antinfortunistiche emanate dalle rispettive associazioni di categoria.
6. Lavorare sempre in posizione stabile e sicura.
7. Riempire il serbatoio lontano da fonti di calore e a motore fermo. Non fumare durante il rifornimento. Non togliere il tappo del serbatoio con il motore in moto. Se durante il rifornimento il carburante fuoriesce, spostare il soffiatore di almeno 3 metri, prima di fare l'avviamento.
8. Non dirigere il getto d'aria verso persone o animali.
9. Usare il soffiatore solo in luoghi ben ventilati. Non utilizzare in atmosfera esplosiva, in ambienti chiusi o in prossimità di sostanze infiammabili.
10. Controllare giornalmente il soffiatore per assicurarsi che ogni dispositivo di sicurezza e non, sia funzionante.
11. Raccogliere i capelli lunghi (per es. con una reticella per capelli).
12. Non lavorare con un soffiatore danneggiato, mal riparato, mal montato o modificato arbitrariamente. Non togliere o danneggiare o rendere inefficace alcun dispositivo di sicurezza.
13. Conservare con cura il seguente manuale e consultarlo prima di ogni utilizzo.
14. Seguire sempre le nostre istruzioni per le operazioni di manutenzione.
15. Non effettuare mai da soli operazioni o riparazioni che non siano di normale manutenzione. Rivolgersi soltanto ad officine specializzate ed autorizzate.
16. Non utilizzare il soffiatore prima di essere istruiti in modo specifico sull'uso.
17. È proibito applicare alla presa di forza del soffiatore una girante che non sia quella fornita dal costruttore. Non è consentito l'uso di altri gruppi di applicazione perché aumentano il pericolo d'infortunio.
18. In caso di necessità della messa fuori servizio del soffiatore non abbandonarlo nell'ambiente, ma consegnarlo al Rivenditore che provvederà alla corretta collocazione.
19. Consegnare o prestare il soffiatore soltanto a persone esperte e a conoscenza del funzionamento e del corretto utilizzo della macchina. Consegnare anche il manuale con le istruzioni d'uso, da leggere prima di iniziare il lavoro.
20. Si raccomanda di **non avviare mai** la macchina **senza la girante**. Ciò può causare danni importanti alle parti del motore e l'immediato decadimento della garanzia.
21. Non utilizzare il soffiatore in vicinanza di apparecchiature elettriche,
22. Non ostruire o chiudere la presa d'ingresso dell'aria della girante.
23. Non avvicinare le mani alla girante o fare manutenzione quando il motore è in moto.
24. Non usare carburante (miscela) per operazioni di pulizia
25. Staccare il cappuccio della candela ogni volta che si effettuano operazioni di manutenzione, pulizia o riparazione. Utilizzare i guanti per la pulizia della girante.
26. Non urtare o forzare le pale della girante; non lavorare con la girante danneggiata.
27. Non montare la girante su altri motori o trasmissioni di potenza.
28. Conservare il soffiatore in luogo asciutto, sollevato dal suolo e con il serbatoio vuoto.
29. Trasportare il soffiatore a motore spento.

Français

MESURES DE SÉCURITÉ

ATTENTION – bien utilisé, le souffleur (machine soufflante) est un outil de travail rapide, pratique et efficace. Toutefois, s'il n'est pas utilisé de manière correcte ou sans avoir pris les mesures de précaution nécessaires, il exposera inévitablement l'utilisateur à un certain nombre de risques et pourrait entraîner des accidents. Pour rendre votre travail agréable et sans risques, nous vous invitons à respecter scrupuleusement les mesures de sécurité libellées ci-après et reprises dans le manuel.

1. Le souffleur ne peut être utilisé que par des personnes majeures en bonne condition physique et bien informées de son mode d'emploi.
2. On évitera d'utiliser le souffleur dans des conditions de fatigue physique.
3. Le port de gants, de lunettes de protection et d'un casque s'impose. On évitera par contre de porter des écharpes, bracelets ou autres objets pouvant être entraînés par le mobile.
4. On évitera également que des personnes non autorisées ou des animaux se trouvent dans le rayon d'action du souffleur, tant lors du démarrage qu'au cours de l'utilisation.
5. Toutes les dispositions relatives à la prévention des accidents et émises par les différentes catégories et secteurs professionnels devront, par ailleurs, être respectées.
6. On travaillera toujours en position stable et sûre.
7. Remplir le réservoir à distance de toute source de chaleur et uniquement lorsque le moteur est arrêté. Ne pas fumer pendant le réapprovisionnement. Ne pas retirer le bouchon du réservoir lorsque le moteur tourne. Si du carburant a été répandu pendant le remplissage du réservoir, on veillera à déplacer l'appareil d'au moins 3 mètres avant de le redémarrer.
8. Ne pas diriger le jet d'air sur des personnes ou des animaux.
9. Utiliser le souffleur uniquement dans des lieux bien aérés. Ne pas l'utiliser dans une atmosphère explosive, dans des endroits clos ou à proximité de matières inflammables.
10. Contrôler quotidiennement le souffleur pour s'assurer que tous les dispositifs de sécurité se trouvent en parfait état de fonctionnement.
11. Maintenir les cheveux longs par exemple dans un filet.
12. Ne pas utiliser un souffleur endommagé, mal réparé mal monté ou modifié de manière arbitraire. Ne pas enlever, endommager ou rendre inefficace l'un des dispositifs de sécurité
13. Conserver soigneusement le présent manuel et le consulter avant toute utilisation.
14. Suivre nos instructions pour les opérations de maintenance.
15. Ne pas effectuer de son propre chef des opérations ou des réparations qui ne relèvent pas de l'entretien ordinaire. S'adresser à cet effet à des agents spécialisés et agréés.
16. Ne pas utiliser le souffleur avant de s'être informé des modalités spécifiques d'utilisation
17. Il est interdit d'appliquer sur la prise de force du souffleur de mobile non fournies par le constructeur. L'utilisation d'autres modules d'application n'est pas permise en raison des risques d'accident qui pourraient s'ensuivre.
18. Ne pas abandonner le souffleur dans l'environnement en cas de mise hors service mais le remettre au revendeur qui veillera à son évacuation.
19. Ne confier ou prêter le souffleur qu'à des personnes qualifiées et au courant du fonctionnement correct de l'appareil. Remettre par la même occasion le manuel contenant le mode d'emploi à lire avant de commencer les travaux.
20. On veillera à ne **jamais démarrer** l'appareil **sans le dispositif mobile**. Ceci pourrait entraîner des dommages importants aux composants du moteur et l'exclusion immédiate de la garantie.
21. Ne pas utiliser le souffleur à proximité d'appareils électriques.
22. Ne pas entraver ou obstruer la prise d'air du dispositif mobile.
23. Ne pas approcher les mains de mobile ou effectuer des opérations d'entretien quand le moteur est en fonctionnement.
24. Ne pas utiliser de carburant (mélange) pour des opérations de nettoyage.
25. Retirer le capuchon de la bougie à chaque opération d'entretien, de nettoyage ou de réparation. Utiliser des gants pour le nettoyage de mobile.
26. Ne pas bloquer ou forcer les pales de la turbine, ni travailler avec une mobile endommagée.
27. Ne pas monter le dispositif mobile sur d'autres moteurs ou transmissions motrices.
28. Entreposer le souffleur dans un lieu sec, surélevé et avec le réservoir vide.
29. Transporter le souffleur avec le moteur éteint.

English	Deutsch	Español
<p style="text-align: center;">SAFETY PRECAUTIONS</p>	<p style="text-align: center;">SICHERHEITSVORKERUNGEN</p>	<p style="text-align: center;">NORMAS DE SEGURIDAD</p>
<p>WARNING – The blower, when used correctly, is a useful and effective tool; if used incorrectly or without the necessary precautions, it can be dangerous. To ensure your safety and comfort, always observe the safety instructions given here below and throughout this handbook.</p> <ol style="list-style-type: none"> The blower must only be used by adults in good physical condition who are familiar with the operating instructions. Do not use the blower when tired. Always wear gloves, safety glasses and hearing protectors. Do not wear scarves, bracelets or any other items that could get caught up in the impeller. Do not allow other persons or animals near when starting or using the blower. Always observe the safety prescriptions issued by the various industry associations. Always work from a safe, stable position. Fill the tank away from heat sources and with the engine stopped. Do not smoke when refuelling. Do not remove the fuel tank cap when the engine is running. If fuel is spilled when filling the tank, move the blower at least 3 metres away before starting the engine. Do not direct the air jet towards people or animals. Only use the blower in well-ventilated areas. Do not use in explosive atmospheres, in enclosed areas or near inflammable substances. Check the blower daily to ensure that all safety and other devices are working properly. Long hair should be worn securely tied up (e.g. in a hair net). Do not use a blower that has been damaged, badly repaired, improperly assembled or modified. Do not attempt to remove or bypass any of the safety devices. Retain this manual and consult it before using the blower. Always follow the care and maintenance instructions. Do not attempt to carry out any servicing or repairs other than normal maintenance yourself. Contact your authorised service centre. Do not operate the blower unless you have received specific instruction on its use. It is prohibited to fit an impeller other than that supplied by the manufacturer. The use of other accessories could increase the risk of injury and is prohibited. When disposing of an old blower at the end of its useful life, think of the environment. Take your old unit to your dealer who will be able to dispose of it in a proper manner. Only experienced persons who are familiar with the operation and safe use of this machine should use the blower. If you lend the blower to someone, also give them the instruction manual and ensure that they read it before using the machine. Never start the blower without the impeller fitted. This could cause serious damage to the engine and would lead to the immediate invalidation of the warranty Do not use the blower near electrical equipment. Do not obstruct the air intake of the impeller. Keep your hands away from the impeller when the engine is running. Do not use fuel (2-stroke mixture) to clean the blower. Always remove the spark plug cap before all cleaning, maintenance or repair operations. Wear gloves when cleaning the impeller. Do not hit or force the blades of the impeller; do not use a blower with a damaged impeller. Do not fit the impeller to other engines or transmissions. Store the blower in a dry place, off the ground and with the fuel tank empty. Only transport the blower with the engine switched off. 	<p>ACHTUNG – Bei richtigem Einsatz ist der Blasgerät ein äußerst schnelles, praktisches und leistungsfähiges Gerät, bei unsachgemäßem oder unvorsichtigem Gebrauch kann es jedoch eine Gefahr darstellen. Damit Sie stets bequem und sicher arbeiten können, sollten Sie unbedingt die nachstehenden und in dieser Anleitung enthaltenen Sicherheitsvorschriften beachten.</p> <ol style="list-style-type: none"> Der Blasgerät darf nur von Erwachsenen verwendet werden, die sich in guter körperlicher Kondition befinden und die Gebrauchsanleitungen kennen. Arbeiten Sie nicht mit Blasgerät, wenn Sie Anzeichen von Müdigkeit verspüren. Tragen Sie immer Handschuhe, Schutzbrille und Gehörschutz. Vermeiden Sie Schals, Armbänder oder andere Kleidungsstücke, die sich im Läufer verfangen könnten. Halten Sie andere Personen oder Tiere beim Anwerfen und Gebrauch des Blasgeräts in einem ausreichenden Sicherheitsabstand. Befolgen Sie die Unfallschutzvorschriften des zuständigen Berufsverbands. Arbeiten Sie stets in stabiler und sicherer Stellung. Tanken Sie fern von Wärmequellen und bei stehendem Motor. Beim Auftanken ist das Rauchen verboten. Drehen Sie den Tankverschluss niemals bei laufendem Motor ab. Sollten Sie beim Tanken Kraftstoff verschütten, starten Sie den Blasgerät in einer Mindestentfernung von 3 Metern zur Aulastelle. Richten Sie den Luftstrahl niemals gegen Personen oder Tiere. Verwenden Sie den Blasgerät nur in ausreichend belüfteter Umgebung. Sein Einsatz in Ex-Bereichen, geschlossenen Räumen bzw. in der Nähe von entzündlichen Stoffen ist verboten. Überprüfen Sie den Blasgerät täglich auf die einwandfreie Funktion der Sicherheits- und anderen Vorrichtungen. Binden Sie langes Haar zusammen (zum Beispiel mit einem Netz). Arbeiten Sie niemals mit einem beschädigten, behelfsweise reparierten, falsch montierten oder eigenmächtig umgerüsteten Blasgerät. Sie dürfen die Sicherheitsvorrichtungen auf keinen Fall abnehmen, beschädigen bzw. unwirksam machen. Bewahren Sie diese Anleitung sorgfältig auf und lesen Sie sie vor jedem Gebrauch noch einmal durch. Beachten Sie stets unsere Wartungsvorschriften. Führen Sie eigenständig nur die normalen Wartungsarbeiten durch und wenden Sie sich in all den anderen Fällen an eine autorisierte Fachwerkstatt. Verwenden Sie den Blasgerät erst, wenn Sie mit seinem Gebrauch vertraut sind. Rüsten Sie den Abtrieb des Blasgeräts nur mit dem Originalgebläse des Herstellers aus. Die Verbindung weiterer Baugruppen ist wegen der größeren Unfallgefahr verboten. Stillegelegte Blasgerät sollten Sie unbedingt durch Ihren Fachhändler umweltgerecht entsorgen lassen. Geben bzw. borgen Sie den Blasgerät nur in seiner Funktion und Gebrauch erfahrenen Personen. Händigen Sie in diesem Fall ebenso die Gebrauchsanleitungen aus. Sie dürfen den Blasgerät niemals ohne Gebläse starten. Dies kann schwerwiegende Motorschäden verursachen und hat den sofortigen Verfall der Garantie zur Folge. Arbeiten Sie mit dem Blasgerät niemals in der Nähe von elektrischen Geräten. Verstopfen bzw. schließen Sie keinesfalls die Lüftungsöffnung des Gebläses. Greifen Sie mit den Händen nicht in den Läufer und führen Sie keine Wartung bei laufendem Motor aus. Verwenden Sie zur Reinigung niemals Kraftstoffgemisch. Ziehen Sie bei Wartung, Reinigung oder Reparatur stets die Kerzenhaube ab. Bei der Reinigung von Gebläse sollten Sie stets Handschuhe überziehen. Verbiegen Sie auf keinen Fall die Gebläseschaufeln; arbeiten Sie niemals mit einem beschädigten Gebläse. Bauen Sie das Gebläse nicht auf andere Motoren oder Antriebe. Lagern Sie den Blasgerät trocken, vom Boden angehoben und mit leerem Tank. Tragen Sie den Blasgerät nur bei abgestelltem Motor. 	<p>ATENCIÓN - El soplador, si se utiliza correctamente, es un instrumento de trabajo rápido, cómodo y eficaz; pero si se lo emplea de modo incorrecto o sin las debidas precauciones puede resultar peligroso. Para que su trabajo resulte siempre agradable y seguro, respete estrictamente las normas de seguridad que se indican a continuación y en el curso del manual.</p> <ol style="list-style-type: none"> El soplador debe ser utilizado exclusivamente por personas adultas, en buenas condiciones físicas y que conozcan las normas de uso. No usar el soplador en condiciones de fatiga física. Colocarse siempre guantes, gafas de seguridad y auriculares. No llevar puestos bufandas, pulseras ni otros elementos que puedan ser atrapados por el rotor. Comprobar que no haya animales ni otras personas en el radio de acción del soplador durante la puesta en marcha y el uso. Respetar las medidas de prevención de accidentes dictadas por los organismos competentes. Trabajar siempre en una posición estable y segura. Llenar el depósito lejos de fuentes de calor y con el motor parado. No fumar durante el llenado. No quitar el tapón del depósito con el motor en marcha. Si, durante la carga, se derramara combustible, alejar el soplador por lo menos 3 metros antes de ponerlo en marcha. No dirigir el chorro de aire hacia personas o animales. Emplear el soplador sólo en sitios bien ventilados. No utilizarlo en atmósfera explosiva, recintos cerrados o cerca de sustancias inflamables. Controlar el soplador todos los días para cerciorarse de que todos sus dispositivos funcionen correctamente, incluidos los de seguridad. Recogerse el cabello largo; por ejemplo, con una redecilla de peluquería. No trabajar con un soplador dañado, mal reparado, mal montado o modificado arbitrariamente. No quitar, dañar ni inutilizar ningún dispositivo de seguridad. Conservar cuidadosamente este manual y consultarlo antes de cada uso. Seguir siempre las instrucciones del fabricante para las operaciones de mantenimiento. No realizar nunca por cuenta propia operaciones que no sean de mantenimiento normal. En caso de necesidad, acudir exclusivamente a un taller especializado y autorizado. No utilizar el soplador sin haber recibido la debida instrucción al respecto. Se prohíbe aplicar a la toma de fuerza del soplador un rotor distinto del que se entrega de fábrica. No se permite el uso de otros grupos de aplicación porque aumentan el peligro de accidentes. Cuando el soplador se retire del uso, no abandonarlo en el medio ambiente sino entregarlo al propio vendedor, quien le dará el destino correspondiente. Ceder o prestar el soplador exclusivamente a personas expertas y que conozcan el funcionamiento y el uso correcto de este dispositivo. Junto con el soplador, entregar también el manual con las instrucciones de uso y advertir de la necesidad de leerlo antes de comenzar el trabajo. Se recomienda no poner nunca la máquina en marcha sin el rotor. El uso del soplador sin el rotor puede causar daños importantes en las partes del motor e implica la anulación inmediata de la garantía. No utilizar el soplador en proximidad de equipos eléctricos. No obstruir ni cerrar la entrada de aire del rotor. No acercarse nunca las manos al rotor ni efectuar operaciones de mantenimiento cuando el motor esté en marcha. No usar combustible (mezcla) para las operaciones de limpieza. Sacar el capuchón de la bujía antes de realizar cualquier operación de mantenimiento, limpieza o reparación. Colocarse guantes para limpiar el rotor. No golpear ni forzar las palas del rotor, ni utilizar la máquina si el rotor está estropeado. No montar el rotor en otros motores o transmisiones de potencia. Guardar el soplador con el depósito vacío, en un lugar seco y elevado del suelo. No transportar el soplador con el motor encendido.

Nederlands	Português	Ελληνικά
<p style="text-align: center;">VEILIGHEIDSVOORSCHRIFTEN</p>	<p style="text-align: center;">NORMAS DE SEGURANÇA</p>	<p style="text-align: center;">ΚΑΝΟΝΕΣ ΑΣΦΑΛΕΙΑΣ</p>
<p>LET OP – Als de blower goed gebruikt wordt is het een snel, handig en doelmatig werktuig; als het niet goed of zonder de nodige voorzorgsmaatregelen gebruikt wordt, zou het een gevaarlijk werktuig kunnen worden. Neem daarom altijd de hieronder in verderop in de handleiding vermelde veiligheidsvoorschriften in acht, om plezierig en veilig te kunnen werken.</p> <ol style="list-style-type: none"> De blower mag uitsluitend worden gebruikt door volwassenen die in goede lichamelijke conditie zijn en de gebruiksaanwijzingen kennen. Gebruik de blower niet als u vermoeid bent. Draag altijd handschoenen, een veiligheidsbril en oorkappen. Draag geen sjaals, armbanden of andere zaken die vast kunnen komen te zitten in de rotor. Sta het andere personen of dieren niet toe zich op te houden binnen de actieradius van de blower tijdens het starten of het gebruik. Neem de voorschriften voor ongevalpreventie in acht die zijn uitgevaardigd door de respectieve autoriteiten. Werk altijd in een stabiele en veilige positie. Vul de tank uit de buurt van warmtebronnen en bij stilstaande motor. Rook niet tijdens het vullen van de tank. Haal de dop niet van de tank terwijl de motor draait. Als er brandstof gemorst wordt bij het tanken, verplaatst de blower dan minstens 3 meter alvorens hem te starten. Richt de luchtstraal niet op mensen of dieren. Gebruik de blower alleen in goed geventileerde ruimten. Gebruik hem niet in een explosiegevaarlijke omgeving, in afgesloten ruimten of in de buurt van brandbare stoffen. Controleer de blower dagelijks om na te gaan of alle (veiligheids)voorzieningen goed werken. Houd lang haar bijeen (b.v. met een haarnetje). Werk niet met een beschadigde, slecht gerepareerde, slecht gemonteerde of eigenmachtig gewijzigde blower. Verwijder geen veiligheidsvoorzieningen, beschadig hen niet en stel hen niet buiten werking. Bewaar deze handleiding zorgvuldig en raadpleeg hem voor elk gebruik. Volg onze instructies voor het onderhoud altijd op. Voer nooit zelf handelingen of reparaties uit die niet tot het normale onderhoud behoren. Wendt u uitsluitend tot gespecialiseerde, erkende werkplaatsen. Gebruik de blower niet voordat u op de hoogte bent van de specifieke manier waarop hij moet worden gebruikt. Het is verboden een andere rotor op de stroomaansluiting van de blower aan te brengen dan die door de fabrikant geleverd is. Het is niet toegestaan andere toepassingsgroepen te gebruiken, want deze verhogen de kans op ongevallen. Als de blower afgedankt wordt, mag hij niet in het milieu worden achtergelaten, maar moet hij worden teruggebracht bij de dealer, die voor de juiste verwerking zal zorgdragen. Geef of leen de blower uitsluitend aan ervaren personen die op de hoogte zijn van de werking en het juiste gebruik van het apparaat. Geef ook de handleiding met de gebruiksaanwijzingen, die moet worden gelezen alvorens het werk te beginnen. Het wordt geadviseerd de machine nooit te starten zonder de rotor. Dit zou aanzienlijke schade kunnen veroorzaken aan de onderdelen van de motor, en zou de garantie onmiddellijk doen vervallen. Gebruik de blower niet in de buurt van elektrische apparatuur. Verstop of sluit de luchtinlaat van de rotor niet af. Kom niet met uw handen in de buurt van de rotor en verricht geen onderhoud terwijl de motor draait. Gebruik geen brandstof (mengsels) voor het schoonmaken Maak de dop van de bougie telkens los wanneer u onderhoud, reinigingen of reparaties wilt gaan plegen. Gebruik handschoenen voor het schoonmaken van de rotor. Stoot niet tegen de schoepen van de rotor en forceer hen niet; werk nooit aan een beschadigde rotor. Monteer de rotor niet op andere motoren of vermogenstransmissies. Bewaar de blower op een droge plaats, opgetild van de grond en met lege tank. Vervoer de blower met afgezette motor. 	<p>ATENÇÃO – O soprador, se for bem utilizado, é um instrumento de trabalho rápido, cómodo e eficaz. Se for, no entanto, utilizado de forma incorrecta ou sem as devidas precauções poderá tornar-se um aparelho perigoso. Para que o seu trabalho se processe sempre de forma agradável e segura, respeite escrupulosamente as seguintes normas de segurança, bem como as que se apresentam ao longo de todo o manual.</p> <ol style="list-style-type: none"> O soprador deve ser utilizado apenas por pessoas adultas que estejam em boas condições físicas e que conheçam as normas de utilização. Não utilize o soprador em caso de fadiga física. Coloque sempre luvas, óculos e tampões de protecção auricular. Não use lenços, pulseiras ou quaisquer outros adornos que possam ficar presos no impulsor. Não permita a permanência de outras pessoas ou animais no raio de acção do soprador durante o arranque e a utilização do mesmo. Respeite as prescrições de segurança transmitidas pelas respectivas associações da categoria. Trabalhe sempre em posição estável e segura. Encha o reservatório longe de fontes de calor e com o motor parado. Não fume durante o abastecimento. Não retire o tampão do reservatório com o motor em funcionamento. Se houver fugas de carburante durante o abastecimento, afaste o soprador pelo menos 3 metros, antes de o ligar. Não dirija o jacto de ar para pessoas ou animais. Utilize o soprador apenas em locais bem ventilados. Não o utilize em atmosferas explosivas, em ambientes fechados ou perto de substâncias inflamáveis. Verifique diariamente o soprador, certificando-se de que todos os dispositivos de segurança (e não só) se encontram em funcionamento. Amarre os cabelos compridos (por ex., com uma rede para o cabelo). Não trabalhe com um soprador danificado, mal reparado, mal instalado ou alterado arbitrariamente. Não retire, danifique nem inutilize nenhum dispositivo de segurança. Conserve cuidadosamente o presente manual e consulte-o antes de qualquer utilização. Siga sempre as nossas instruções relativas às operações de manutenção. Nunca efectue sozinho operações ou reparações que não se enquadrem nos procedimentos normais de manutenção. Contacte apenas oficinas especializadas e autorizadas. Não utilize o soprador antes de tomar totalmente conhecimento do modo específico de utilização do aparelho. É proibido aplicar à tomada de força do soprador um impulsor que não seja o fornecido pelo fabricante. Não é consentido o uso de outros grupos, pois aumentam o risco de acidentes pessoais. Se precisar de se desfazer do soprador, não o abandone no meio ambiente. Entregue-o ao Revendedor, que procederá à correcta eliminação do aparelho. Entregue ou empreste o soprador apenas a pessoas com experiência e conhecedoras do funcionamento e da correcta utilização do mesmo. Forneça também o manual com as instruções de utilização, o qual deve ser lido antes de se iniciar o trabalho. Recomendamos que nunca se ligue a máquina sem o impulsor. Isto pode causar danos significativos nos componentes do motor e implicar a imediata anulação da garantia. Não utilize o soprador perto de aparelhos eléctricos. Não obstrua nem feche a tomada de entrada do ar do impulsor. Não aproxime as mãos do impulsor nem proceda às operações de manutenção quando o motor estiver em funcionamento. Não utilize carburante (mistura) nas operações de limpeza Retire o tampão da vela de ignição sempre que efectuar operações de manutenção, limpeza ou reparação. Utilize as luvas para a limpeza do impulsor. Não bata nem force as pás do impulsor; não trabalhe com o impulsor danificado. Não monte o impulsor em outros motores ou transmissores de potência. Conserve o soprador num local seco, afastado do solo e com o reservatório vazio. Transporte o soprador com o motor desligado. 	<p>ΠΡΟΣΟΧΗ - Ο φυσητήρας, εάν χρησιμοποιηθεί σωστά, είναι ένα γρήγορο, άνετο και αποτελεσματικό όργανο εργασίας. Εάν δεν χρησιμοποιηθεί σωστά ή χωρίς τα κατάλληλα μέτρα προφύλαξης, μπορεί να μετατραπεί σε επικίνδυνο εργαλείο. Για να είναι πάντα ευχάριστη και ασφαλής η εργασία σας, τηρείτε αυστηρά τους κανόνες ασφαλείας που ακολουθούν ή αναγράφονται στο εγχειρίδιο.</p> <ol style="list-style-type: none"> Ο φυσητήρας πρέπει να χρησιμοποιείται μόνον από ενήλικες, με καλή φυσική κατάσταση και εν γνώσει των κανόνων χρήσης. Μη χρησιμοποιείτε το φυσητήρα σε συνθήκες φυσικής κόπωσης. Χρησιμοποιείτε πάντοτε γάντια, προστατευτικά γυαλιά και προστατευτικά της ακοής. Μη χρησιμοποιείτε κασκόλ, καθένες ή οτιδήποτε άλλο μπορεί να μπλέξει στη φτερωτή. Μην επιτρέπετε σε τρίτους ή ζώα να βρίσκονται μέσα στην ακτίνα δράσης του φυσητήρα κατά την εκκίνηση και τη χρήση. Τηρείτε τους κανόνες πρόληψης των ατυχημάτων που εκδίδουν οι αρμόδιες οργανώσεις. Εργάζεστε πάντα σε σταθερή και ασφαλή θέση. Γεμίστε το ρεζερβουάρ μακριά από πηγές θερμότητας και με τον κινητήρα σε στάση. Μην καννίζετε κατά τη διάρκεια του ανεφοδιασμού. Μην βγάξετε την τάπα του ρεζερβουάρ με τον κινητήρα σε λειτουργία. Αν κατά τη διάρκεια του ανεφοδιασμού τρέξει καύσιμο, μετακινήστε το φυσητήρα τουλάχιστον κατά 3 μέτρα πριν τον θέσετε σε λειτουργία. Μην κατευθύνετε τη ροή του αέρα σε ανθρώπους ή ζώα. Χρησιμοποιείτε το φυσητήρα μόνο σε καλά αεριζόμενους χώρους. Μην τον χρησιμοποιείτε σε εκρηκτική ατμόσφαιρα, σε κλειστούς χώρους ή κοντά σε εύφλεκτα υλικά. Ελέγχετε καθημερινά το φυσητήρα για να βεβαιωθείτε ότι τα συστήματα ασφαλείας και όλα τα άλλα εξαρτήματα λειτουργούν κανονικά. Μαζέψτε τα μακριά μαλλιά (π.χ. με δίχτυ για τα μαλλιά). Μην εργάζεστε με το φυσητήρα σε κακή κατάσταση, πρόχειρα επισκευασμένο, μονταρισμένο ή τροποποιημένο. Μην αφαιρείτε, μην καταστρέφετε ή τροποποιείτε κανένα σύστημα ασφαλείας. Φυλάξτε το παρόν εγχειρίδιο για να το συμβουλευέστε πριν από κάθε χρήση. Ακολουθείτε πάντα τις οδηγίες μας για τη συντήρηση. Μην εκτελείτε ποτέ μόνοι ενέργειες ή επισκευές εκτός της τακτικής συντήρησης. Απευθυνθείτε μόνο σε εξειδικευμένα και εξουσιοδοτημένα συνεργεία. Μη χρησιμοποιείτε το φυσητήρα πριν ενημερωθείτε για τη χρήση του. Απαγορεύεται η τοποθέτηση στην είσοδο ισχύος του φυσητήρα, φτερωτής διαφορετικής από αυτή που διαθέτει ο κατασκευαστής. Δεν επιτρέπεται η χρήση άλλων συστημάτων γιατί αυξάνουν τον κίνδυνο ατυχήματος. Σε περίπτωση που ο φυσητήρας πρέπει να τεθεί εκτός λειτουργίας, μην τον εγκαταλείπετε στο περιβάλλον, αλλά παραδώστε τον στην Αντιπροσωπεία που θα φροντίσει για τη διάθεσή του. Παραδώστε ή δανείστε το φυσητήρα μόνο σε έμπειρα άτομα που γνωρίζουν τη λειτουργία και τη σωστή χρήση του μηχανήματος. Παραδώστε και το εγχειρίδιο με τις οδηγίες χρήσης, για να το διαβάσουν πριν την έναρξη των εργασιών. Συνιστάται να μη δάξετε ποτέ εμπρός το μηχανήμα χωρίς τη φτερωτή. Αυτό μπορεί να προκαλέσει σοβαρές βλάβες σε εξαρτήματα του κινητήρα και την άμεση έκπτωση της εγγύησης. Μη χρησιμοποιείτε το φυσητήρα κοντά σε ηλεκτρικές συσκευές. Μη φράζετε ή κλείνετε την είσοδο αέρα της φτερωτής. Μην πλησιάζετε ποτέ τα χέρια στη φτερωτή και μην κάνετε συντήρηση με τον κινητήρα σε λειτουργία. Μη χρησιμοποιείτε καύσιμο (μίγμα) για καθαρισμό Αποσυνδέστε το καλώδιο από το μπουζί πριν από κάθε επέμβαση συντήρησης, καθαρισμού ή επισκευής. Χρησιμοποιείτε τα γάντια για τον καθαρισμό της φτερωτής. Αποφύγετε χτυπήματα και πιέσεις στα πτερύγια της φτερωτής. μη εργάζεστε αν η φτερωτή παρουσιάζει βλάβη. Μην τοποθετείτε τη φτερωτή σε άλλους κινητήρες ή μεταδώσεις ισχύος. Φυλάτε το φυσητήρα σε στεγνό χώρο, σε απόσταση από το έδαφος και με το ρεζερβουάρ άδειο. Μεταφέρετε το φυσητήρα με τον κινητήρα βηστό.

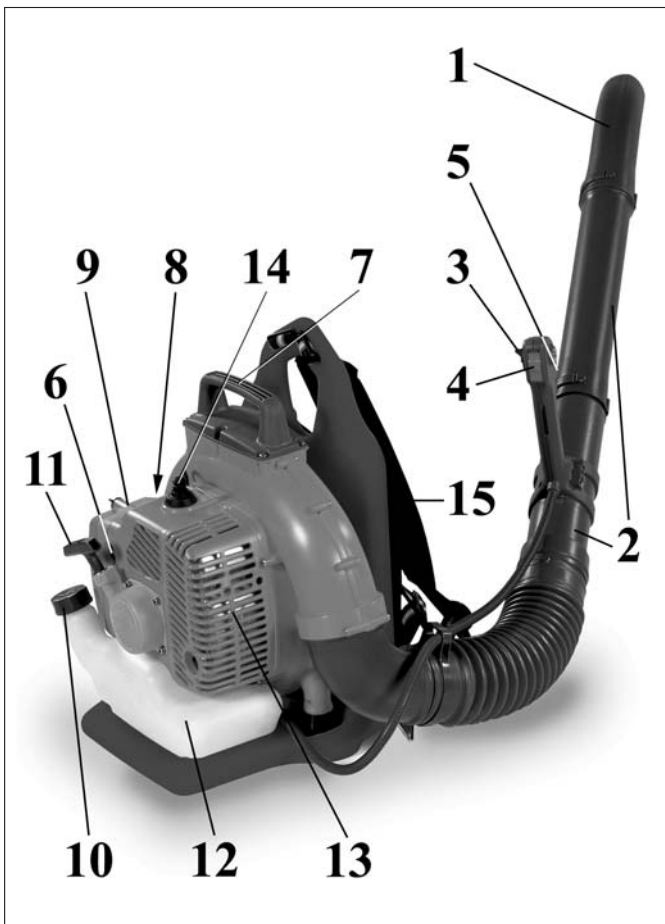

GB BLOWER COMPONENTS

- | | |
|------------------------|-----------------------|
| 1 - Nozzle | 9 - Air cleaner cover |
| 2 - Blower tube | 10 - Fuel tank cap |
| 3 - Throttle limiter | 11 - Starting handle |
| 4 - Stop/start switch | 12 - Fuel tank |
| 5 - Throttle trigger | 13 - Muffler |
| 6 - Primer bulb | 14 - Spark plug |
| 7 - Carrying handle | 15 - Harness |
| 8 - Lift-starter lever | |

D BAUTEILE DES BLASGERÄTS

- | | |
|------------------------------|----------------------|
| 1 - Düse | 9 - Luftfilterdeckel |
| 2 - Blasrohr | 10 - Tankverschluss |
| 3 - Beschleunigungsbegrenzer | 11 - Startgriff |
| 4 - Masseschalter | 12 - Kraftstofftank |
| 5 - Gashebel | 13 - Auspuff |
| 6 - Starterpumpe | 14 - Zündkerze |
| 7 - Tragegriff | 15 - Schultergurte |
| 8 - Lift-Starterhebel | |

E COMPONENTES DEL SOPLADOR

- | | |
|--|--|
| 1 - Boquilla | 9 - Tapa del filtro de aire |
| 2 - Tubo soplador | 10 - Tapón del depósito de combustible |
| 3 - Limitador de aceleración | 11 - Empuñadura para el arranque |
| 4 - Interruptor de masa | 12 - Depósito de combustible |
| 5 - Palanca de acelerador | 13 - Silenciador |
| 6 - Burbuja primer | 14 - Bujía |
| 7 - Asa de transporte | 15 - Correaje |
| 8 - Arrancador automático (lift-starter) | |

NL ONDERDELEN VAN DE BLOWER

- | | |
|--------------------------|------------------------|
| 1 - Mondstuk | 9 - Deksel luchtfilter |
| 2 - Blowerbuis | 10 - Dop brandstoftank |
| 3 - Acceleratiebegrenzer | 11 - Startgreep |
| 4 - Aan/Uitschakelaar | 12 - Brandstoftank |
| 5 - Versnellingshendel | 13 - Uitlaat |
| 6 - Vlotterbalg | 14 - Bougie |
| 7 - Transporthandgreep | 15 - Draagriem |
| 8 - Lift-starter hendel | |

P COMPONENTES DO SOPRADOR

- | | |
|-----------------------------|---|
| 1 - Bico | 9 - Tampa do filtro de ar |
| 2 - Tubo do soprador | 10 - Tampão do reservatório do carburante |
| 3 - Limitador de aceleração | 11 - Pega de arranque |
| 4 - Interruptor de massa | 12 - Depósito de combustível |
| 5 - Botão do acelerador | 13 - Escape |
| 6 - Bulbo primer | 14 - Vela |
| 7 - Pega de transporte | 15 - As correias |
| 8 - Alavanca lift-starter | |

GR ΕΞΑΡΤΗΜΑΤΑ ΤΟΥ ΦΥΣΗΤΗΡΑ

- | | |
|-------------------------|--------------------------|
| 1 - Στόμιο | 9 - Καπάκι φίλτρου αέρα |
| 2 - Σωλήνας φυσήτηρα | 10 - Τάπα ρεζερβουάρ |
| 3 - Περιοριστής γκαζιού | 11 - Χειρολαβή εκκίνησης |
| 4 - Διακόπτης γείωσης | 12 - Ρεζερβουάρ |
| 5 - Λεβιές γκαζιού | 13 - Εξάτμιση |
| 6 - Βολβο primer | 14 - Μπουζί |
| 7 - Χειρολαβή μεταφοράς | 15 - ΧΡΗΣΗ ΤΗΣ ΖΩΝΗ |
| 8 - Λεβιές lift-starter | |

I

SPIEGAZIONE SIMBOLI E AVVERTENZE DI SICUREZZA

F

EXPLICATION DES SYMBOLES ET REGLES DE SECURITE

GB

EXPLANATION OF SYMBOLS AND SAFETY WARNINGS

D

ERLÄUTERUNG DER SYMBOLE-UND SICHERHEITSHINWEISE

E

EXPLICACION SIMBOLOS Y ADVERTENCIAS DE SEGURIDAD

NL

UITLEG VAN DE VEILIGHEIDSSYMBOLEN

P

EXPLICAÇÃO DE SIMBOLOS E ADVERTÊNCIAS DE SEGURANÇA

GR

ΕΡΜΗΝΕΙΑ ΣΥΜΒΟΛΩΝ ΚΑΙ ΚΑΝΟΝΕΣ ΑΣΦΑΛΕΙΑΣ



- Leggere il libretto uso e manutenzione prima di utilizzare questa macchina.
- Lire le manuel avant d'utiliser cette machine.
- Read operator's instruction book before operating this machine.
- Betriebsanleitung vor der Inbetriebnahme lesen.
- Antes de utilizar esta máquina, leer el manual de instrucciones.
- Lees de gebruikshandleiding alvorens u met de machine gaat werken.
- Antes de utilizar a máquina, leia o manual de instruções.
- Διαβάστε το εγχειρίδιο χρήσης και συντήρησης πριν χρησιμοποιήσετε αυτό το μηχάνημα.



- Indossare casco, occhiali e cuffie di protezione.
- Vêtr casque, visière et protège-oreilles..
- Wear head, eye and ear protection.
- Immer Helm, Schutzbrille und Geräuschschutz tragen.
- Llevar casco, gafas y auriculares de protección.
- Draag oog, -oor-en hoofdbescherming.
- Usar capacete, botas, macacão e protetor auricular.
- Φοράτε προστατευτικό κράνος, γυαλία και ωτοασπίδες.



- **ATTENZIONE!** Pericolo amputazione dita!
- **ATTENTION:** risque d'amputation des doigts!
- **WARNING!** Danger of finger amputation.
- **ACHTUNG!** Gefahr der Fingeramputation.
- **¡ATENCIÓN!** - Peligro de amputación de los dedos.
- **LET OP!** Gevaar voor amputatie van de vingers.
- **ATENÇÃO!** Perigo de amputação dos dedos.
- **ΠΡΟΣΟΧΗ!** Κίνδυνος ακρωτηριασμού των δαχτύλων.

I

COMPONENTI DEL SOFFIATORE

- | | |
|---------------------------------|---------------------------------|
| 1 - Ugello | 9 - Coperchio filtro aria |
| 2 - Tubo soffiatore | 10 - Tappo serbatoio carburante |
| 3 - Limitatore di accelerazione | 11 - Impugnatura avviamento |
| 4 - Interruttore di massa | 12 - Serbatoio carburante |
| 5 - Leva acceleratore | 13 - Marmitta |
| 6 - Bulbo primer | 14 - Candela |
| 7 - Maniglia di trasporto | 15 - Cinghiaggio |
| 8 - Leva lift-starter | |

F

COMPOSANTS DU SOUFFLEUR

- | | |
|-----------------------------|--|
| 1 - Buse | 9 - Couvercle du filtre à air |
| 2 - Tube du souffleur | 10 - Bouchon du réservoir de carburant |
| 3 - Limiteur d'accélération | 11 - Poignée de démarrage |
| 4 - Interrupteur de masse | 12 - Réservoir carburant |
| 5 - Levier accélérateur | 13 - Pot d'échappement |
| 6 - Pompe primer | 14 - Bougie |
| 7 - Poignée de transport | 15 - Les courroies |
| 8 - Levier lift-starter | |

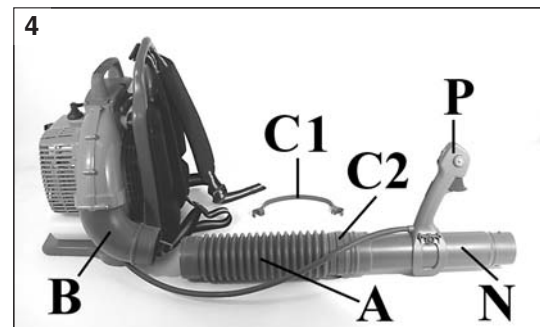
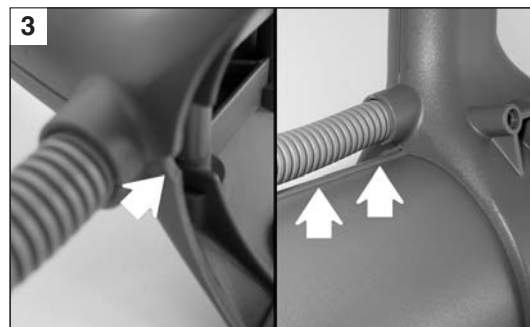
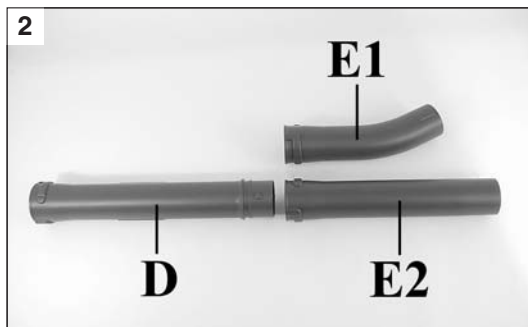
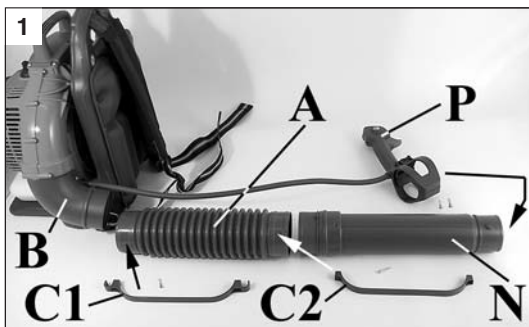

Italiano
ASSEMBLAGGIO

Français
ASSEMBLAGE

English
ASSEMBLY

Deutsch
MONTAGE

La macchina si presenta come nelle Fig. 1-2.

La machine se présente comme indiqué Fig. 1-2.

The assembled machine appears as in Figures 1-2.

Das Gerät sieht wie auf den Abbildungen 1-2 dargestellt aus.

Montaggio dei tubi/impugnatura

Montage des tubes/poignée

Assembling the tubes/handgrip

Montage der Rohre/Griff

1. Montaggio impugnatura: vedi Fig. 3-4.
2. Collegare il tubo flessibile (A, Fig.1) al tubo in uscita dalla ventola (B) mediante la fascetta stringitubo (C1). Collegare il tubo flessibile (A, Fig.1) al tubo (N) mediante la fascetta stringitubo (C2). Nell'eseguire il montaggio, prestare attenzione alle due tacche poste sul tubo flessibile (G, Fig. 5) e sui tubi (F) che devono accoppiarsi tra di loro. Prima di serrare la vite della fascetta stringitubo (C1, Fig. 6), inserire nell'apposito alloggiamento il tubo del cavo acceleratore (H).
3. Innestare il tubo soffiatore (D, Fig.2) e l'ugello (E1) o (E2) imboccando i due perni (L, Fig. 7) sulle due scanalature (M). Ruotare nella direzione della freccia (2) fino al bloccaggio. I tubi montati risulteranno come in Fig. 8.
4. Prestare attenzione al montaggio dell'ugello (E1, Fig. 2), verificando che a montaggio effettuato l'uscita del tubo sia rivolta verso l'alto.

1. Montage poignée: Fig. 3-4.
2. Relier le tuyau flexible (A, Fig.1) au tube en sortie de ventilateur (B) à l'aide du collier serre-tube (C1). Relier le tuyau flexible (A, Fig.1) au tube (N) à l'aide du collier serre-tube (C2). Lors du montage, faire attention aux deux repères placés sur le tuyau flexible (G, Fig. 5) et sur les tubes (F) qui doivent être accouplés. Avant de serrer la vis du collier serre-tube (C1, Fig. 6), insérer dans le logement le tube du câble accélérateur (H).
3. Enclencher le tube du souffleur (D, Fig. 2) et le gicleur (E1) ou (E2) en engageant les deux pivots (L, Fig. 7) sur les deux gorges (M). Tourner dans le sens de la flèche (2) jusqu'à l'encliquetage. Les tubes seront alors montés comme indiqué sur la Fig. 8.
4. Faire attention au montage du gicleur (E1, Fig. 2), en vérifiant qu'une fois le montage effectué la sortie du tube soit tournée vers le haut.

1. Handgrip assembling: Fig. 3-4.
2. Connect the flexible tube (A, Fig.1) to the fan outlet (B) and secure with the clip (C1). Connect the flexible tube (A, Fig.1) to the tube (N) and secure with the clip (C2). When making the connection, make certain that the notch (G, Fig. 5) on the flexible tube is aligned with the button (F) on the tubes so that the two parts couple properly together. Before tightening the screw to secure the clip (C1, Fig. 6), locate the throttle cable sheath (H) in the guide loop.
2. Couple the blower tube (D, Fig.2) and the nozzle (E1) or (E2) by locating the two pins (L, Fig. 7) in the grooves (M) and then twisting in the direction of the arrow (2) until locked. The assembled tubes should appear as in Fig. 8.
4. When fitting the nozzle (E1, Fig.2), make certain that the curved tip is directed upwards.

1. Griff Montage: Abb. 3-4.
2. Das flexible Rohr (A, Abb. 1) mit Hilfe der Rohrschelle (C1) mit dem aus dem Laufrad (B) kommenden Rohr verbinden. Das flexible Rohr (A, Abb. 1) mit Hilfe der Rohrschelle (C2) mit dem aus dem Rohr (N) verbinden. Bei der Montage muss auf die zwei Markierungen am flexiblen Rohr (G, Abb. 5) und an dem aus dem Rohre (F) geachtet werden, die genau aufeinander fallen müssen. Bevor die Schraube der Rohrschelle angezogen wird (C1, Abb. 6), den Schlauch des Beschleunigerkabels (H) an der dafür vorgesehenen Stelle durchziehen.
3. Das Blasrohr (D, Abb. 2) und die Düse (E1) oder (E2) zusammenstecken; dazu die zwei Stifte (L, Abb. 7) in die zwei Rillen (M) einführen. Bis zum Einrasten in Pfeilrichtung (2) drehen. Die montierten Rohre müssen wie auf Abb. 8 dargestellt aussehen.
4. Nach Montage der Düse (E1, Abb. 2) muss sichergestellt werden, dass der Rohrausgang nach oben gerichtet ist.

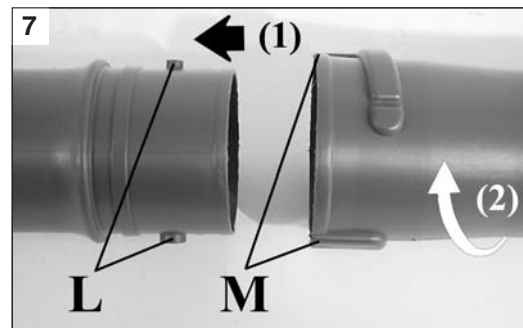
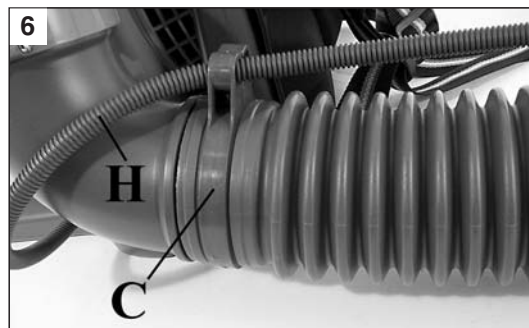
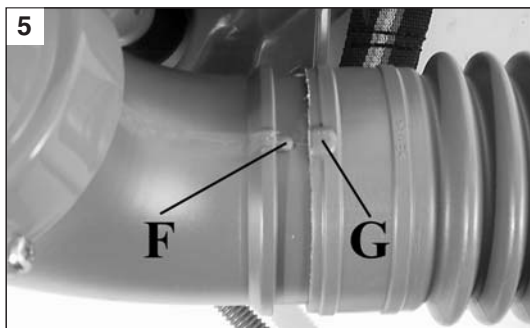

Español	Nederlands	Português	Ελληνικά
<p align="center">MONTAJE</p>	<p align="center">MONTAGE</p>	<p align="center">MONTAGEM</p>	<p align="center">ΕΥΝΑΡΜΟΛΟΓΗΣΗ</p>
<p>La máquina se presenta como en las Figuras 1 y 2.</p> <p>Montaje de los tubos/empuñadura</p> <ol style="list-style-type: none"> Montaje empuñadura: Fig. 3-4. Conecte el tubo flexible (A, Fig. 1) al tubo que sale del ventilador (B) mediante la abrazadera (C1). Conecte el tubo flexible (A, Fig. 1) al tubo (N) mediante la abrazadera (C2). Compruebe que el pitón de los tubos (F, Fig. 5) se encastre en el alojamiento practicado en el tubo flexible (G). Antes de apretar el tornillo de la abrazadera (C1, Fig. 6), pase el tubo del cable del acelerador (H) por el orificio de guía. Una el tubo soplador (D, Fig. 2) a la boquilla (E1) o (E2) encajando los dos pitones (L, Fig. 7) en las ranuras (M). Gire en la dirección de la flecha (2) hasta que el conjunto se bloquee. Los tubos quedarán como en la Fig. 8. Una vez montada la boquilla (E1, Fig. 2), la salida del tubo debe quedar hacia arriba. 	<p>Op Fig. 1-2 ziet u hoe de machine eruit ziet.</p> <p>Montage van de buisen/handgreep</p> <ol style="list-style-type: none"> Handgreep montage: Fig. 3-4. Verbind de slang (A, Fig.1) met de buis die uit de waaier (B) komt met behulp van de slangklem (C1). Verbind de slang (A, Fig.1) met de buis (N) komt met behulp van de slangklem (C2). Let bij het monteren op de twee merktekens op de slang (G, Fig. 5) en op den buisen komt (F): deze merktekens moeten met elkaar samenvallen. Alvorens de schroef van de slangklem (C1, Fig. 6) aan te halen, dient u het slangetje van de gaskabel (H) door de hiervoor bestemde behuizing te voeren. Verbind de blowerbuis (D, Fig.2) en het mondstuk (E1) of (E2) door de twee palletjes (L, Fig. 7) in de twee inkepingen (M) te voeren. Draai in de richting van de pijl (2) tot de buis geblokkeerd is. De slangen zullen er nu uitzien zoals op Fig. 8. Let op of na de montage van het mondstuk (E1, Fig. 2) de uitlaat van de buis naar boven gericht is. 	<p>A máquina apresenta-se tal como ilustrado nas Fig.s 1-2.</p> <p>Montagem dos tubos/pega</p> <ol style="list-style-type: none"> Montagem pega: Fig. 3-4. Ligue o tubo flexível (A, Fig.1) no tubo de saída da ventoinha (B) utilizando o anel de aperto (C1). Ligue o tubo flexível (A, Fig.1) no tubo (N) utilizando o anel de aperto (C2). Ao efectuar a montagem, certifique-se de que os dois entalhes do tubo flexível (G, Fig. 5) e dos tubos (F) ficam unidos. Antes de apertar o parafuso do anel de aperto (C1, Fig. 6), insira o tubo do cabo de aceleração (H) no respectivo alojamento. Fixe o tubo do soprador (D, Fig.2) e o bico (E1) ou (E2), encaixando os dois pernos (L, Fig. 7) nas duas ranhuras (M). Rode na direcção da seta (2) até ambos os tubos estarem devidamente bloqueados. Os tubos montados ficam tal como ilustrado na Fig. 8. Preste atenção à montagem do bico (E1, Fig.2). Certifique-se de que, aquando da montagem, a saída do tubo fica virada para cima. 	<p>Το μηχάνημα διατίθεται όπως στις Εικ. 1-2.</p> <p>Τοποθέτηση των σωλήνων/Χειρολαβή</p> <ol style="list-style-type: none"> Χειρολαβή Τοποθέτηση: Εικ. 3-4. Συνδέστε τον εύκαμπτο σωλήνα (A, Εικ.1) στο σωλήνα εξόδου του ανεμιστήρα (B) με το κολάρο στερέωσης σωλήνα (C1). Συνδέστε τον εύκαμπτο σωλήνα (A, Εικ.1) στο σωλήνα εξόδου του ανεμιστήρα (N) με το σωλήνα (C2). Κατά την τοποθέτηση, προσέξτε ώστε να προσαρμόσουν μεταξύ τους οι δύο εγκοπές στον εύκαμπτο σωλήνα (G, Εικ. 5) και στο σωλήνα (F). Πριν σφίξετε τη βίδα του κολάρου (C1, Εικ. 6), προσαρμόστε στην ειδική υποδοχή το σωλήνα της ντίζας γκαζιού (H). Συνδέστε το σωλήνα φυσητήρα (D, Εικ.2) και το στόμιο (E1) / (E2) προσαρμόζοντας τους δύο πείρους (L, Εικ. 7) στις δύο εγκοπές (M). Γυρίστε προς την κατεύθυνση του βέλους (2) έως ότου ασφαλίσει. Οι σωλήνες μονταρισμένοι εμφανίζονται όπως στην Εικ. 8. Κατά την τοποθέτηση του στομίου (E1, Εικ. 2), βεβαιωθείτε ότι μετά το μοντάρισμα η έξοδος του σωλήνα έχει κατεύθυνση προς τα πάνω.

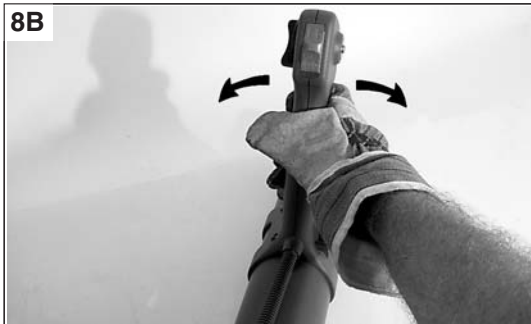
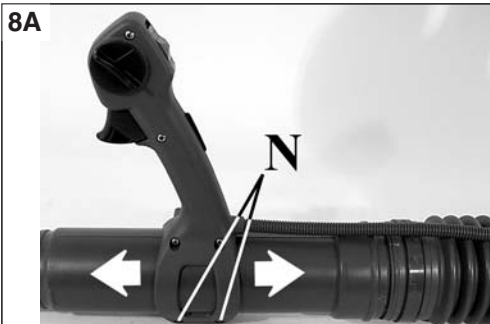

Italiano	Français	English	Deutsch
<p align="center">ASSEMBLAGGIO</p>	<p align="center">ASSEMBLAGE</p>	<p align="center">ASSEMBLY</p>	<p align="center">MONTAGE</p>
<p>Impugnatura L'impugnatura può essere regolata secondo le esigenze dell'operatore, svitando le due viti (N, Fig. 8A) e spostando l'impugnatura avanti o indietro sul tubo. Trovata la giusta posizione, avvitare le due viti (N). L'impugnatura può essere inoltre ruotata a destra o a sinistra (Fig.8B), durante il lavoro, sempre per facilitare l'uso del soffiatore all'operatore.</p>	<p>Poignée La poignée peut être réglée selon les exigences de l'opérateur, en dévissant les deux vis (N, Fig. 8A) et en déplaçant la poignée vers l'avant ou l'arrière sur le tube. Une fois la bonne position trouvée, visser les 2 vis (N). La poignée peut être en outre tournée vers la droite ou la gauche (Fig. 8B) pendant le travail, toujours pour aider l'utilisation de la souffleuse par l'opérateur.</p>	<p>Handgrip The handgrip can be adjusted by the operator for comfort and convenience by loosening the two screws (N, Fig. 8A) and shifting the grip backwards or forwards along the tube. Once the right position has been found, the two screws (N) can be retightened. The handgrip can also be rotated left or right (Fig. 8B) when using the blower, likewise to suit the preference of the operator.</p>	<p>Griff Der Griff kann an die Anforderungen des Benutzers angepasst werden. Dazu die zwei Schrauben (N, Abb. 8A) lösen und den Griff am Rohr nach vorn oder hinten schieben. Sobald die richtige Position ausfindig gemacht wurde, die zwei Schrauben (N) anziehen. Der Griff kann außerdem während der Arbeit nach rechts oder nach links gedreht werden (Abb. 8B), um dem Bediener den Gebrauch des Blasgeräts zu erleichtern.</p>

--	--	--	--

Español	Nederlands	Português	Ελληνικά
MONTAJE	MONTAGE	MONTAGEM	ΕΥΝΑΡΜΟΛΟΓΗΣΗ
<p>Empuñadura La empuñadura puede ajustarse de acuerdo con las exigencias del usuario. Para ello, desenrosque los dos tornillos (N, Fig. 8A) y desplace la empuñadura hacia delante o atrás en el tubo. Una vez encontrada la posición más cómoda, apriete los dos tornillos (N). La empuñadura también puede girarse a la derecha o la izquierda (Fig. 8B), durante el trabajo, para facilitar el uso del soplador.</p>	<p>Handgreep De handgreep kan worden afgesteld volgens de wensen van de gebruiker door de twee schroeven (N, Fig. 8A) los te draaien en de handgreep vooruit of achteruit te verschuiven op de buis. Nadat u de gewenste positie heeft gevonden, draait u de twee schroeven (N) weer vast. Om het gebruik van de blower te vereenvoudigen, kan de handgreep tijdens het werk daarnaast ook naar rechts of naar links (Fig. 8B) worden gedraaid.</p>	<p>Pega A pega pode ser regulada de acordo com as exigências do operador desaperando-se, para tal, os dois parafusos (N, Fig. 8A) e deslocando-a para a frente ou para trás, sobre o tubo. Uma vez encontrada a posição desejada, aperte os dois parafusos (N). A pega pode, além disso, ser virada para a direita ou para a esquerda (Fig. 8B) durante o trabalho, por forma a facilitar ao operador o uso do soprador.</p>	<p>Χειρολαβή Η χειρολαβή μπορεί να ρυθμιστεί ανάλογα με τις ανάγκες του χειριστή, ξεβιδώνοντας τις δύο βίδες (N, Εικ. 8Α) και μετακινώντας τη χειρολαβή εμπρός ή πίσω στο σωλήνα. Αφού βρείτε τη σωστή θέση, βιδώστε τις δύο βίδες (N). Η χειρολαβή μπορεί επίσης να περιστραφεί δεξιά ή αριστερά (Εικ. 8Β), κατά τη διάρκεια της εργασίας, για να διευκολύνει τη χρήση του φυσητήρα.</p>

BENZINA - ESSENCE - GAS. BENZIN - GASOLINE BENZINE - BENZINH				OLIO - HUILE - OIL - ÖL ACEITE - OLIE - OLEO - AAAI			
	4%-25 : 1	2%-50 : 1	1%-100 : 1				
5 /	200 cm ³	100 cm ³	50 cm ³				
10 /	400 cm ³	200 cm ³	100 cm ³				
25 /	1000 cm ³	500 cm ³	250 cm ³				
US				IMPERIAL			
GAS (Gal)	OIL (Fl.OZ)			GAS (Gal)	OIL (Fl.OZ)		
	4%-25:1	2%-50:1	1%-100:1		4%-25:1	2%-50:1	1%-100:1
1	5.12	2.56	1.28	1	6.4	3.2	1.6
2	10.24	5.12	2.56	2	12.8	6.4	3.2
5	25.6	12.8	6.4	5	32	16	8

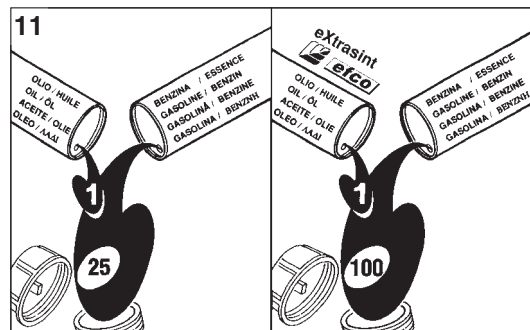
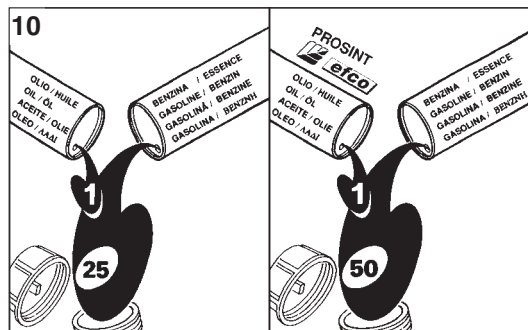

Italiano

AVVIAMENTO

MISCELA CARBURANTE (Fig. 9-10-11)

Usare carburante (miscela olio/benzina) al 4% (25:1). Con olio **PROSINT** EfcO usare miscela al 2% (50:1). Con olio **eXtrasint** EfcO usare miscela al 1% (100:1).



ATTENZIONE! – I motori 2 tempi sono dotati di potenza specifica elevata, consigliamo quindi l'uso di benzina senza piombo di marca conosciuta, con un numero di ottani non inferiore ai 90. Tenere la benzina, l'olio e la miscela in contenitori omologati. Nella preparazione della miscela usare solo olio specifico per motori 2 tempi. Agitare la tanica della miscela prima di procedere al rifornimento. Eseguire il rifornimento carburante (Fig. 12) sempre a motore spento e lontano da fiamme. Prima di svitare il tappo del serbatoio posizionare il soffiatore su di una superficie piana e solida in modo che non possa rovesciarsi. Aprire con cautela il tappo per scaricare lentamente l'eccesso di pressione e per evitare che il carburante schizzi fuori. Preparare solo la miscela necessaria all'uso; non lasciarla nel serbatoio o tanica per molto tempo. Si consiglia l'utilizzo di additivo **ADDITIX 2000** della Emak cod. **001000972**, per conservare la miscela per un periodo di un anno.

AVVIAMENTO MOTORE

Assicurarsi che la leva acceleratore (B, Fig.13) funzioni correttamente e che il limitatore di accelerazione (C) sia posizionato al minimo. Caricare il carburatore premendo il bulbo varie volte (D, Fig.14). Portare l'interruttore (A, Fig.13) in posizione START. Portare la leva starter (E, Fig.15-16B) in posizione "CLOSE". Appoggiare il soffiatore sul terreno in posizione stabile. Tenendo fermo il soffiatore (Fig.17), tirare energicamente la funicella d'avviamento alcune volte fino ad ottenere l'avviamento. **Aspettare 10 secondi** e quindi azionare la leva acceleratore (B, Fig.13) per sbloccare il dispositivo di starter automatico. La leva starter (E, Fig.15-16A) deve ritornare nella posizione originale "OPEN".



ATTENZIONE! – Quando il motore è già caldo, non usare lo starter automatico (E, Fig.15) per l'avviamento.

Français

MISE EN ROUTE

MÉLANGE CARBURANT (Fig. 9-10-11)

Utiliser un mélange deux-temps (huile /essence) dans les proportions 4% (25:1). Avec l'huile **PROSINT** EfcO utiliser un mélange de 2% (50:1). Avec l'huile **eXtrasint** EfcO utiliser un mélange de 1% (100:1).



ATTENTION! – Les moteurs deux-temps ont une puissance spécifique élevée. Nous préconisons, dès lors, d'utiliser de l'essence sans plomb de marque connue, avec un taux d'octane non inférieur à 90. L'essence, l'huile et le mélange devront être conservés dans des récipients homologués. N'utiliser pour le mélange que de l'huile spécifiquement appropriée pour les moteurs deux-temps. Agiter le bidon contenant le mélange avant de le verser dans le réservoir. N'effectuer le réapprovisionnement en carburant (Fig. 12) qu'avec le moteur éteint et à distance sûre de tout foyer ou flamme. Avant de dévisser le bouchon du réservoir, placer le souffleur sur une surface plane et stable pour qu'il ne puisse pas se renverser. Ouvrir avec précaution le bouchon afin de laisser échapper lentement l'excès de pression et d'éviter les giclées de carburant. Ne pas préparer plus de mélange que la quantité requise pour l'utilisation; ne pas laisser le mélange dans le réservoir ou dans le bidon pendant trop de temps. Il est recommandé d'utiliser un additif tel que l'**ADDITIX 2000** de la marque Emak code **001000972**, lorsqu'on veut garder le mélange pendant une période d'un an.

DÉMARRAGE MOTEUR

S'assurer que le levier de l'accélérateur (B, Fig.13) fonctionne correctement et que la limiteur d'accélération (C) se trouve positionnée sur le minimum. Charger le carburateur en pressant plusieurs fois la boule (D, Fig.14). Mettre l'interrupteur (A, Fig.13) en position START. Mettre le levier du starter (E, Fig.15-16B) en position "CLOSE". Appuyer le souffleur sur le terrain en position stable. En tenant fermement le souffleur (Fig.17), tirer énergiquement le cordon de lancement et ce de façon répétée jusqu'à ce qu'il démarre. **Attendre 10 secondes** et actionner ensuite le levier de l'accélérateur (B, Fig.13) pour débloquer le dispositif du starter automatique. Le levier du starter (E, Fig.15-16A) doit alors retourner dans sa position initiale "OPEN".



ATTENTION! – Ne pas utiliser le starter automatique lorsque le moteur est encore chaud (E, Fig.15) pour le démarrage.

English

STARTING

FUEL MIXTURE (Fig. 9-10-11)

Use a 4% (25:1) petrol/oil mixture. With EfcO **PROSINT** oil, use a 2% (50:1) mixture. With EfcO **eXtrasint** oil, use a 1% (100:1) mixture.



WARNING! – The 2-stroke engines have high power ratings, we therefore recommend the use of **lead-free petrol of known brand, with an octane rating no lower than 90**. Store petrol, oil and the mixture in approved containers. To prepare the mixture, use only **specific oil for 2-stroke engines**. Stir the mixture well before refuelling. Always refuel (Fig. 12) with the engine switched off and away from naked flames. Before unscrewing the fuel tank cap, position the blower on a solid, flat surface so that it cannot fall over. Open the cap carefully to allow any excess pressure to escape slowly without the fuel spraying out. Prepare only the quantity of mixture required for immediate use; do not leave fuel in the tank or a container for a long time. We recommend the use of the additive **Emak ADDITIX 2000** code **001000972** if the mixture is to be stored for up to a year.

STARTING THE ENGINE

Check that the throttle lever (B, Fig.13) functions correctly and the throttle limiter (C) is set to the minimum position. Prime the carburettor by pressing the priming bulb a few times (D, Fig.14). Position the switch (A, Fig.13) on START. Turn the starter lever (E, Fig.15-16B) to the "CLOSE" position. Rest the blower on the ground in a stable position. While holding the blower firmly (Fig.17), pull the starting cord hard a few times until the engine starts. **Wait 10 seconds** and then press the throttle trigger (B, Fig.13) to release the automatic starter. The starter lever (E, Fig.15-16A) should return to its original "OPEN" position.



WARNING! – When starting the blower with the engine already hot, do not use the automatic starter (E, Fig.15).

Deutsch

ANLASSEN

KRAFTSTOFFGEMISCH (Abb. 9-10-11)

Verwenden Sie ein 4%iges (25:1) Kraftstoffgemisch (Öl/Benzin). Mit Öl **PROSINT** EfcO verwenden Sie ein 2%iges (50:1) Gemisch. Mit Öl **eXtrasint** EfcO verwenden Sie ein 1%iges (100:1) Gemisch.



ACHTUNG! – 2-Takt-Motoren haben eine hohe spezifische Leistung, so dass Sie **bleifreies Benzin bekannter Marken mit einer Oktanzahl von mindestens 90** verwenden sollten. Bewahren Sie das Benzin, Öl und Gemisch in genormten Behältern auf. Verwenden Sie zur Aufbereitung des Gemischs ausschließlich **Öl für 2-Takt-Motoren**. Schütteln Sie den Gemischkanister vor dem Auftanken. Tanken Sie stets bei abgestelltem Motor und von Flammen entfernt (Abb. 12). Damit beim Aufdrehen des Tankverschlusses kein Kraftstoffgemisch verschüttet wird, stellen Sie den Blasgerät auf eine ebene und standfeste Fläche ab. Öffnen Sie den Verschluss äußerst vorsichtig, um den Tankdruck langsam entweichen zu lassen und ausspritzenden Kraftstoff zu vermeiden. Mischen Sie jeweils nur die erforderliche Kraftstoffmenge an. Das fertige Kraftstoffgemisch darf nur kurze Zeit im Tank bzw. Kanister bleiben. Mit Beigabe des Zusatzstoffs **ADDITIX 2000** von Emak Bestellnummer **001000972** können Sie das Gemisch für den Zeitraum eines Jahres aufbewahren.

ANLASSEN DES MOTORS

Überprüfen Sie den einwandfreien Betrieb des Gashebels (B, Abb.13) und schieben Sie den Beschleunigungsbegrenzer (C) in Leerlaufstellung. Füllen Sie den Vergaser durch mehrmaliges Drücken der Kugel (D, Abb.14). Stellen Sie den Schalter (A, Abb.13) auf START und den Starterhebel (E, Abb.15-16B) auf "CLOSE". Stellen Sie den Blasgerät standfest auf den Boden ab. Halten Sie den Blasgerät fest (Abb.17) und ziehen Sie einige Male kräftig das Startseil bis zum Anlassen des Motors durch. **Warten Sie 10 Sekunden**, bevor Sie mit Betätigung des Gashebels (B, Abb.13) den automatischen Starter entsperren. Der Starterhebel (E, Abb.15-16A) muss in die Ausgangsposition "OPEN" zurückspringen.



ACHTUNG! – Zum Anlassen eines betriebswarmen Motors dürfen Sie den automatischen Starter (E, Abb.15) nicht betätigen.

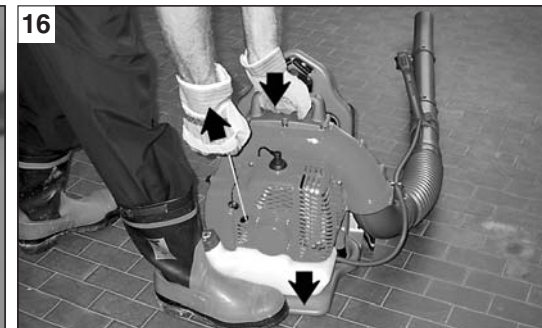
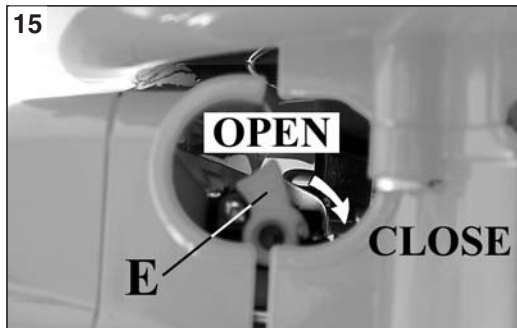
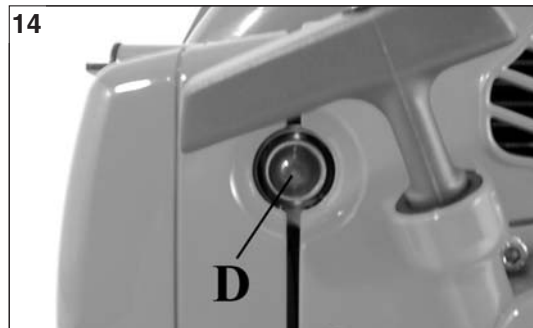
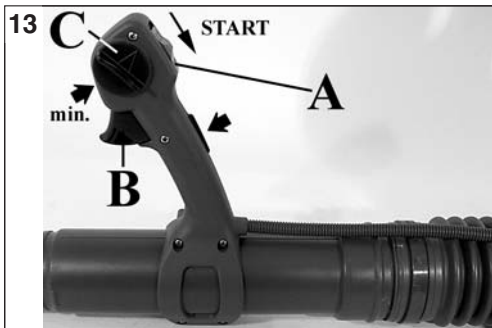

Español

PUESTA EN MARCHA

MEZCLA COMBUSTIBLE (Fig. 9-10-11)

Use combustible (mezcla aceite/gasolina) al 4% (25:1).
Con aceite **PROSINT** Efcó utilice mezcla al 2% (50:1).
Con aceite **eXtrasint** Efcó utilice mezcla al 1% (100:1).

¡ATENCIÓN! Los motores de dos tiempos tienen una potencia específica elevada, por lo cual se aconseja el uso de **gasolina sin plomo de marca conocida, con un número de octanos no inferior a 90**. Conserve la gasolina, el aceite y la mezcla en recipientes homologados. En la preparación de la mezcla, utilice sólo **aceite específico para motores de dos tiempos**. Agite el bidón de la mezcla antes de verterla. Cargue siempre el combustible (Fig. 12) con el motor apagado y lejos de cualquier llama. Antes de desenroscar el tapón del depósito, apoye el soplador en una superficie lisa y firme de modo que no se tumbe. Abra con cuidado el tapón para aliviar lentamente el exceso de presión y evitar que el combustible salpique. Prepare sólo la mezcla necesaria para el uso; no la deje en el depósito o en el bidón durante mucho tiempo. Se aconseja utilizar aditivo **ADDITIX 2000** de Emak, cód. **001000972**, para conservar la mezcla durante un año.

ARRANQUE DEL MOTOR

Asegúrese de que el acelerador (B, Fig. 13) funcione correctamente y el limitador de aceleración (C) esté situado en el mínimo. Cargue el carburador presionando varias veces el bulbo (D, Fig. 14). Ponga el interruptor (A, Fig. 13) en la posición de **START**. Sitúe el arrancador automático (E, Fig. 15-16B) en la posición de **CLOSE**. Apoye el soplador en el suelo, en una posición estable. Sujete firmemente el soplador (Fig. 17) y tire con fuerza de la cuerda las veces necesarias para que el motor arranque. **Espere 10 segundos** y accione el acelerador (B, Fig. 13) para desbloquear el arrancador automático (E, Fig. 15-16A), el cual debe volver a su posición original de **OPEN**.

¡ATENCIÓN! - Cuando el motor ya está caliente, no utilice el arrancador automático (E, Fig. 15) para la puesta en marcha.

Nederlands

STARTEN

BRANDSTOFMENGSEL (Fig. 9-10-11)

Gebruik brandstof (mengsel olie/benzine) van 4% (25:1).
Gebruik met olie **PROSINT** Efcó een mengsel van 2% (50:1).
Gebruik met de olie **eXtrasint** Efcó een mengsel van 1% (100:1).

LET OP! – De tweetaktmotoren hebben een hoog specifiek vermogen, wij adviseren derhalve het gebruik van **loodvrije benzine van een bekend merk, met een octaangehalte van minstens 90**. Bewaar de benzine, de olie en het mengsel in goedgekeurde containers. Gebruik bij de bereiding van het mengsel uitsluitend **olie die specifiek bedoeld is voor tweetaktmotoren**. Schud de jerrycan met het mengsel alvorens de tank te vullen. Vul de brandstoftank (Fig. 12) altijd met uitgeschakelde motor en uit de buurt van vlammen. Leg de blower op een vlakke, stevige ondergrond alvorens de dop van de tank los te schroeven, zodat het apparaat niet kan omvallen. Maak de dop voorzichtig open om de hoge druk langzaam af te voeren en om te vermijden dat de brandstof naar buiten spat. Bereid alleen de hoeveelheid mengsel voor die nodig is voor het gebruik; laat het niet lange tijd in de tank of de jerrycan zitten. Het wordt geadviseerd de toevoeging **ADDITIX 2000** van Emak art. nr. **001000972** te gebruiken, om het mengsel een jaar lang te kunnen bewaren.

STARTEN VAN DE MOTOR

Controleer of de versnellingshendel (B, Fig.13) goed functioneert en of de acceleratiebegrenzer (C) op het minimum staat. Belast de carburateur door verschillende keren op de bol te drukken (D, Fig.14). Zet de schakelaar (A, Fig.13) op de stand **START**. Zet de starthendel (E, Fig.15-16B) in de stand "**CLOSE**". Leg de blower in stabiele positie op de grond. Trek enkele keren krachtig aan de startkabel terwijl u de blower tegenhoudt (Fig.17), totdat de blower start. **Wacht 10 seconden** en bedien vervolgens de versnellingshendel (B, Fig.13) om de automatische starter te deblokkeren. De starthendel (E, Fig.15-16A) moet in de oorspronkelijke positie "**OPEN**" terugkeren.

LET OP! – als de motor al warm is, hoeft de automatische starter (E, Fig.15) niet te worden gebruikt om te starten.

Português

PARA DAR PARTIDA

MISTURA CARBURANTE (Fig. 9-10-11)

Utilize carburante (mistura óleo/benzina) a 4% (25:1).
Com óleo **PROSINT** Efcó utilize mistura a 2% (50:1).
Com óleo **eXtrasint** Efcó utilize mistura a 1% (100:1).

ATENÇÃO! – Os motores de 2 velocidades são dotados de uma potência específica elevada. Aconselhamos, por isso, a utilização de **gasolinas sem chumbo de marca conhecida, com um número de octanas não inferior a 90**. Mantenha a gasolina, o óleo e a mistura em recipientes homologados. Na preparação da mistura, utilize apenas **óleo específico para motores de 2 tempos**. Agite o recipiente da mistura antes de proceder ao abastecimento. Execute o abastecimento de carburante (Fig. 12) sempre com o motor desligado e longe de quaisquer chamas. Antes de abrir o tampão do reservatório, coloque o soprador numa superfície plana e sólida, de modo a evitar quaisquer derrames. Abra o tampão com cautela para libertar lentamente o excesso de pressão e evitar que o carburante transborde. Prepare apenas a mistura necessária à utilização; não a deixe no reservatório ou no reservatório por muito tempo. Aconselha-se a utilização do aditivo **ADDITIX 2000** da Emak cód. **001000972**, para conservar a mistura por um período de um ano.

ARRANQUE DO MOTOR

Certifique-se de que a alavanca do acelerador (B, Fig. 13) funciona correctamente e de que a limitador de aceleração (C) está posicionada no mínimo. Carregue o carburador pressionando o bolbo várias vezes (D, Fig. 14). Coloque o interruptor (A, Fig. 13) na posição **START**. Coloque o starter (E, Fig. 15-16B) na posição "**CLOSE**". Coloque o soprador no chão, numa posição estável. Mantendo o soprador firme (Fig. 17), puxe energicamente o cabo de arranque algumas vezes até fazer arrancar o aparelho. **Espere 10 segundos** e accione depois o botão do acelerador (B, Fig. 13) para desbloquear o dispositivo do arranque automático. O starter (E, Fig. 15-16A) deve regressar à posição original "**OPEN**".

ATENÇÃO! – Quando o motor já estiver quente, não utilize o arrancador automático (E, Fig. 15) para o arranque.

Ελληνικά

ΕΚΚΙΝΗΣΗ

ΜΙΓΜΑ ΚΑΥΣΙΜΟΥ (Εικ. 9-10-11)

Χρησιμοποιήστε καύσιμο (μίγμα λαδιού/βενζίνης) με αναλογία 4% (25:1).
Με λάδι **PROSINT** Efcó χρησιμοποιήστε μίγμα με αναλογία 2% (50:1).
Με λάδι **eXtrasint** Efcó χρησιμοποιήστε μίγμα με αναλογία 1% (100:1).

ΠΡΟΣΟΧΗ! - Οι δίχρονοι κινητήρες έχουν υψηλή απόδοση ισχύος και γι' αυτό συνιστάται η χρήση **αμόλυβδης θενζίνης γνωστής μάρκας, με ελάχιστο αριθμό οκτανίων 90**. Διατηρείτε τη βενζίνη, το λάδι και το μίγμα σε εγκεκριμένα δοχεία. Για την προετοιμασία του μίγματος χρησιμοποιείτε μόνο **λάδι κατάλληλο για δίχρονους κινητήρες**. Ανακινήστε το δοχείο του μίγματος πριν τον ανεφοδιασμό. Ο ανεφοδιασμός καυσίμου (Εικ. 12) πρέπει να γίνεται πάντα με τον κινητήρα βηθιστό και μακριά από φλόγες. Πριν ξεβιδώσετε την τάπα του ρεζερβουάρ, τοποθετήστε το φυσητήρα σε επίπεδη και σταθερή επιφάνεια έτσι ώστε να μην μπορεί να ανατραπεί. Ανοίξτε προσεκτικά την τάπα για να εκτονωθεί αργά η πίεση και για να αποφύγετε πτασίωμα καυσίμου. Προετοιμάστε μόνο το αναγκαίο μίγμα για τη χρήση. Μην αφήνετε το μίγμα στο ρεζερβουάρ ή σε δοχείο για μεγάλο χρονικό διάστημα. Συνιστάται η χρήση προσθετικού **ADDITIX 2000** της Emak κωδ. **001000972**, για να διατηρείται το μίγμα για περίοδο ενός έτους.

ΕΚΚΙΝΗΣΗ ΚΙΝΗΤΗΡΑ

Βεβαιωθείτε ότι ο λεβιές γκαζιού (B, Εικ.13) λειτουργεί κανονικά και ότι το Περιοριστής γκαζιού (C) βρίσκεται στο ρελαντί. Αντλήστε το καύσιμο πιέζοντας επανειλημμένα την αντλία (D, Εικ.14). Μετακινήστε το διακόπτη (A, Εικ.13) στη θέση **START**. Μετακινήστε το λεβιέ του starter (E, Εικ.15-16B) στη θέση "**CLOSE**". Σηριέστε το φυσητήρα στο έδαφος σε σταθερή θέση. Κρατώντας ακίνητο το φυσητήρα (Εικ.17), τραβήξτε με δύναμη το σχοινάκι εκκίνησης έως ότου πάρετε εμπρός ο κινητήρας. **Περιμένετε 10 δευτερόλεπτα** και στη συνέχεια μετακινήστε το λεβιέ του γκαζιού (B, Εικ.13) για να απελευθερωθεί το σύστημα του αυτόματου starter. Ο λεβιές starter (E, Εικ.15-16A) πρέπει να επιστρέψει στην αρχική θέση "**OPEN**".

ΠΡΟΣΟΧΗ! - Όταν ο κινητήρας είναι ζεστός, μη χρησιμοποιείτε το αυτόματο starter (E, Εικ.15) για την εκκίνηση.

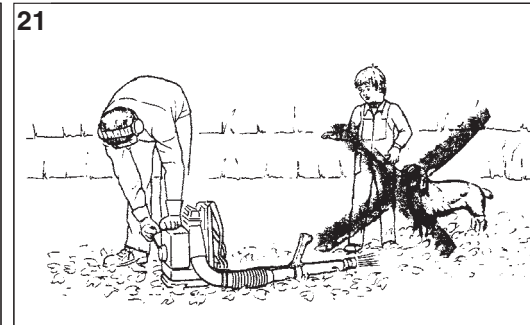
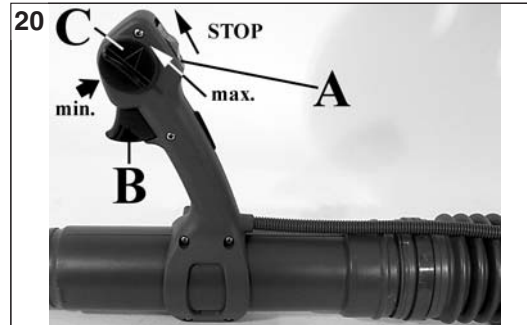
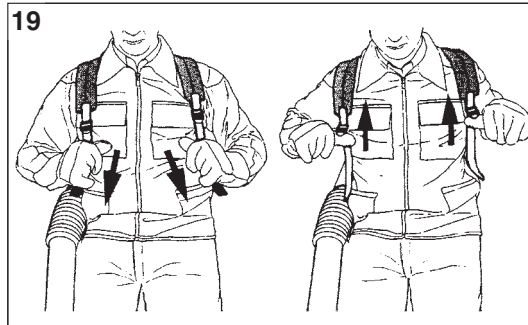

Italiano

Français

English

Deutsch

UTILIZZO - ARRESTO MOTORE

UTILISATION - ARRÊT MOTEUR

USE - STOPPING THE ENGINE

GEBRAUCH - MOTOR ABSTELLEN

UTILIZZO (Fig. 18)

1. Regolare la tracolla in modo che la macchina sia facile da portare (fig. 19).
2. La velocità del getto d'aria di soffiaggio si regola agendo sull'acceleratore (B, fig. 20). Scegliere la velocità più adatta a seconda dell'impiego. Una volta individuata, per poterla mantenere e ritrovarla rapidamente con precisione, è possibile utilizzare il limitatore di accelerazione (C, Fig. 20). Il regime massimo si ottiene quando il limitatore (C) è completamente portato verso l'alto.

CAMPI D'IMPIEGO DELLA MACCHINA

1. Rimozione di sporcizia o erba tagliata da viali, viottoli, parchi, parcheggi, capanni, impianti sportivi etc.
2. Accumulo di erba tagliata, fieno, fogliame etc.
3. Asciugatura veloce di superfici bagnate all'aperto, ad es. passaggi pavimentati o piazzole.
4. Rimozione di sporcizia ad es. da angoli, attorno a raccordi, tra piastre di pavimentazioni etc.
5. Rimozione di neve da viali, viottoli, etc. mediante soffiaggio.

ATTENZIONE – Controllare l'ambiente circostante: **non soffiare mai in direzione di altre persone o animali (Fig. 21-22)**. Il soffiatore potrebbe far schizzare in alto piccoli oggetti ad elevata velocità.

ATTENZIONE – Non rimuovere **mai** la griglia (D, Fig. 25) con il motore in funzione. La ventola (E) potrebbe causare gravi lesioni alle mani.

RODAGGIO MOTORE

Durante le prime 10 ore di lavoro non utilizzare il soffiatore ad alto regime di giri per lungo tempo.

ARRESTO MOTORE

Portare la leva acceleratore (B, Fig. 20) ed il limitatore (C) al minimo. Spegnerne il motore, riportando l'interruttore di massa (A) nella posizione di STOP.

ATTENZIONE – Nel trasporto su automezzi: assicurare l'apparecchio contro il ribaltamento, il danneggiamento e lo spargimento di carburante.

CARBURATORE

Prima di effettuare la regolazione del minimo, pulire il filtro dell'aria (F, Fig. 23) e riscaldare il motore. La vite del minimo T (Fig. 24) è regolata per ottenere un regime di funzionamento del motore a 2100±100 giri/minuto.

UTILISATION (Fig. 18)

1. Ajustez le harnais pour que la machine soit facile à porter (Fig. 19).
2. La vitesse du jet d'air sera réglée avec la commande des gaz (B, Fig. 20). Choisissez la vitesse adéquate à l'utilisation. Une fois identifiée la valeur d'accélération, il est possible d'utiliser le limiteur d'accélération (C, Fig. 20) pour pouvoir la maintenir et la retrouver rapidement et avec précision. L'accélération maximale sera obtenue lorsque le limiteur (C) est entièrement haussé.

DOMAINES D'UTILISATION DE LA MACHINE

1. Pour enlever les salissures ou l'herbe de tonte des routes, des chemins, des parcs, des parkings, des salles en plein air et des espaces de sport.
2. Pour rassembler en tas l'herbe de tonte, la paille, les feuilles, etc.
3. Pour sécher rapidement les surfaces extérieures humides, par exemple les passages goudronnés et les espaces de plein air.
4. Pour enlever les salissures rassemblées dans les coins, aux raccords, entre les plaques des passages, etc.
5. Pour enlever la neige fraîche des routes, des passages, etc.

ATTENTION – Contrôler la direction du jet sur l'entourage immédiat et **ne jamais diriger le jet sur des personnes ou des animaux (Fig. 21-22)**. Le souffleur pourrait propulser de petits objets vers le haut à une vitesse élevée.

ATTENTION! – Ne **jamais** retirer la grille (D, Fig. 25) avec le moteur en fonctionnement. Le ventilateur (E) pourrait causer de graves lésions aux mains.

RODAGE MOTEUR

Pendant les dix premières heures de fonctionnement, ne pas utiliser le souffleur pendant longtemps à haut régime

ARRÊT MOTEUR

Mettez le levier de l'accélérateur (B, Fig. 20) et limiteur (C) en position minimum. Éteignez le moteur, en remettant l'interrupteur de masse (A) en position STOP.

ATTENTION – Pendant tout transport sur véhicule, on prendra soin de bien arrimer ou caler l'appareil afin qu'il ne se renverse pas, ne subisse aucun dommage et ne répande le carburant.

CARBURATEUR

Avant de régler le ralenti, nettoyez le filtre à air (F, Fig. 23) et réchauffez le moteur. La vis du régime minimal T (Fig. 24) est réglée pour que le moteur fonctionne en régime ordinaire à une vitesse de 2100±100 tours/minute.

USE (Fig. 18)

1. Adjust the harness so that the machine is easy to carry (Fig. 19).
2. The speed of the air jet is regulated by means of the throttle (B, Fig. 20). Select the speed which is best suited for the application. Once the setting is identified, the throttle limiter (C, Fig. 20) can be used to maintain and retrieve it accurately. Full throttle is obtained when the limiter (C) is pushed fully up.

APPLICATIONS OF THE MACHINE

1. To remove rubbish or grass cuttings from roads, footpaths, parks, parking lots, outhouses and sports grounds, etc.
2. To collect grass cuttings, straw and leaves, etc. in piles.
3. To quickly dry outdoor areas, such as paved passageways and terraces.
4. To remove rubbish from corners, round connections, and between paving stones, etc.
5. To blow off light snow from roads and pathways, etc.

WARNING – Constantly check the area in which you are working: **never direct the air jet towards people or animals (Fig. 21-22)**. The blower can propel small objects at very high speed.

WARNING! – **Never** remove the cowl (D, Fig. 25) when the engine is running. The fan rotor (E) could cause serious bodily injury, especially to the hands.

RUNNING IN

During the first 10 hours of use, avoid running the engine at high speeds for prolonged periods.

STOPPING THE ENGINE

Move the throttle trigger (B, Fig. 20) and the limiter (C) to the minimum positions. Switch off the engine by moving the stop/start switch (A) to the STOP position.

WARNING – When transporting the blower on a vehicle, secure the blower to prevent it overturning and consequent damage or fuel spillage.

CARBURETTOR

Before adjusting the idle speed, clean the air filter (F, Fig. 23) and run the engine until warm. The idle speed adjuster screw T (Fig. 24) is set to obtain an idle speed to 2100±100 rpm.

GEBRAUCH (Abb. 18)

1. Den Traggurt für bequemes Tragen der Maschine einstellen (Abb. 19).
2. Die Geschwindigkeit des Luftstrahles wird mittels der Motordrehzahl geregelt (B, Abb. 20). Wählen Sie eine Geschwindigkeit, die sich am besten für den Einsatzzweck eignet. Nachdem man sie herausgefunden hat, kann, um sie beizubehalten, bzw. schnell und präzise wiederzufinden, der Beschleunigungsbegrenzer (C, Abb. 20) verwendet werden. Vollgas wird erhalten, wenn der Beschleunigungsbegrenzer (C) ganz Erhebunggedrückt ist.

ANWENDUNGSBEREICHE DER MASCHINE

1. Beseitigung von Schmutz oder Mähabfällen von Fahrbahnen und Wegen, in Parkanlagen, auf Parkplätzen, Einfahrten und Sportplätzen.
2. Sammeln von Mähabfall, Laub usw. in Haufen.
3. Schnelltrocknen von nassen Flächen im Freien, z.B. Wege mit festem Belag oder Veranden.
4. Beseitigen von Schmutz z.B. in Ecken und Fugen, zwischen Steinplatten auf Wegen usw.
5. Wegblasen von leichtem Schnee von Fahrbahnen, Wegen usw.

ACHTUNG – Überprüfen Sie das Arbeitsumfeld: **richten Sie den Luftstrahl niemals gegen andere Personen oder Tiere (Abb. 21-22)**. Der Bläser könnte kleinere Gegenstände mit hoher Geschwindigkeit ausstoßen.

ACHTUNG! – Das Gitter **unter keinen Umständen** entfernen (D, Abb. 25) solange der Motor läuft. Das Laufrad (E) könnte schwere Verletzungen an den Händen verursachen.

EINLAUFEN DES MOTORS

Betreiben Sie den Bläser während der ersten 10 Stunden niemals längere Zeit bei hoher Drehzahl.

MOTOR ABSTELLEN

Bringen Sie das Gashebel (B, Abb. 20) und Beschleunigungsbegrenzer (C) in Leerlaufstellung. Stellen Sie den Motor ab, indem Sie den Masseschalter (A) auf STOP setzen.

ACHTUNG – Beim Transport mit Fahrzeugen: sichern Sie das Gerät gegen Kippen, Schäden und Kraftstoffauslauf.

VERGASER

Bevor Sie den Leerlauf einstellen, reinigen Sie den Luftfilter (F, Abb. 23) und lassen Sie den Motor warm laufen. Die Leerlaufschraube T (Abb. 24) ist auf eine Betriebsdrehzahl des Motors 2100±100 U_PM eingestellt.

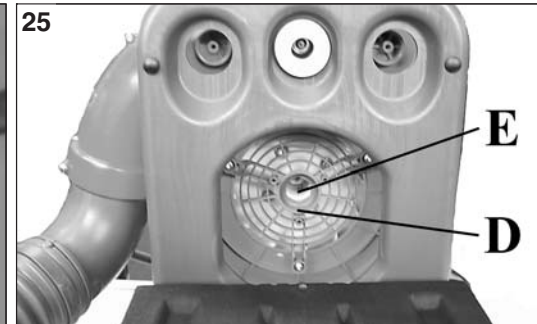
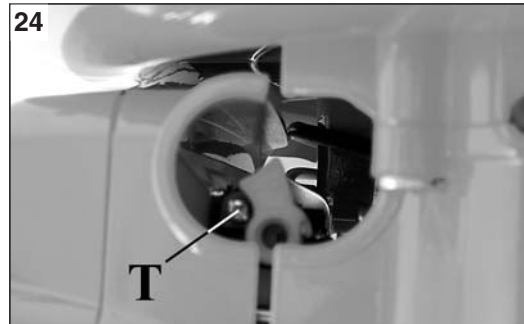
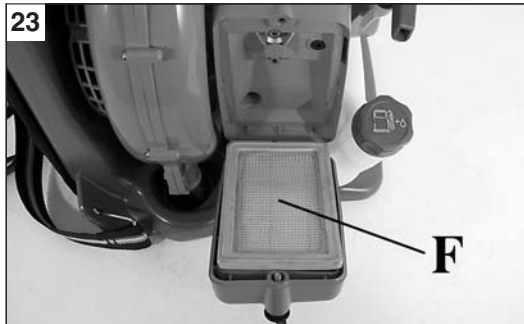
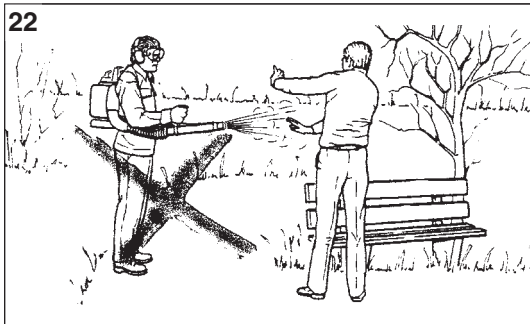

Español	Nederlands	Português	Ελληνικά
<p align="center">UTILIZACIÓN – PARADA DEL MOTOR</p>	<p align="center">GEBRUIK - STOPPEN VAN DE MOTOR</p>	<p align="center">UTILIZAÇÃO - PARAGEM DO MOTOR</p>	<p align="center">ΧΡΗΣΗ - ΣΤΑΣΗ ΜΟΤΕΡ</p>
<p>UTILIZACIÓN (Fig. 18)</p> <ol style="list-style-type: none"> 1. Ajuste el arnés hasta que pueda llevar la máquina con comodidad (Fig. 19). 2. La velocidad del chorro de aire se regula con el acelerador (B, Fig. 20). <p>Elija la velocidad más adecuada a cada uso. Una vez determinada, para mantenerla y recuperarla de forma rápida y precisa puede utilizarse el limitador de aceleración (C, Fig. 20). La posición de plenos gases se obtiene cuando el limitador (C) está apretado hasta arriba.</p> <p>APLICACIONES DE LA MÁQUINA</p> <ol style="list-style-type: none"> 1. Quite la suciedad o hierba cortada de calzadas, senderos, parques, lugares de aparcamiento, etc. 2. Recoja y forme montones con la hierba cortada, paja, hojas, etc. 3. Seque las superficies exteriores húmedas como, por ejemplo, senderos pavimentados, terrazas, etc. 4. Limpie de suciedad esquinas, los alrededores de empalmes y conexiones, los intersticios entre losas, etc. 5. Quite la nieve de calzadas, senderos, etc. <p>⚠ ATENCIÓN - Controle la zona circundante: no sople nunca en dirección de otras personas o de animales (Fig. 21-22). El soplador podría levantar pequeños objetos a elevada velocidad.</p> <p>⚠ ¡ATENCIÓN! No saque nunca la rejilla (D, Fig. 25) con el motor en marcha. El ventilador (E) podría causar graves lesiones en las manos.</p> <p>RODAJE DEL MOTOR</p> <p>Durante las diez primeras horas de trabajo, no ponga el soplador a un régimen alto durante mucho tiempo.</p> <p>PARADA DEL MOTOR</p> <p>Ponga el acelerador (B, Fig. 20) y el limitador (C) en el mínimo. Apague el motor, colocando el interruptor de masa (A) en la posición de STOP.</p> <p>⚠ ATENCIÓN - Durante el transporte en vehículos, asegure bien el equipo para que no se tumbe ni se dañe, y para evitar que se derrame combustible.</p> <p>CARBURADOR</p> <p>Antes de regular el mínimo, limpie el filtro de aire (F, Fig. 23) y caliente el motor. El tornillo del mínimo T (Fig. 24) está ajustado para obtener un régimen de funcionamiento del motor 2100±100 rev/min.</p>	<p>GEBRUIK (Fig. 18)</p> <ol style="list-style-type: none"> 1. Stel de riem af, zodat de machine makkelijk kan worden gedragen (Fig. 19). 2. De snelheid van de luchtstraal wordt geregeld met behulp van de gasregeling (B, Fig. 20). <p>Kies de snelheid die het best geschikt is voor het resp. gebruik. Als deze eenmaal is vastgesteld kan de versnellingsbegrenzer (C Fig. 20) worden gebruikt om hem te handhaven en snel en nauwkeurig terug te kunnen vinden. Er wordt een volledige gasprestatie verkregen als de acceleratiebegrenzer (C) geheel is optillen.</p> <p>GEBRUIKSGBIEDEN VAN DE MACHINE</p> <ol style="list-style-type: none"> 1. Het verwijderen van rommel of gemaaid gras van wegen, trottoirs, parken, parkeerplaatsen, bijgebouwen en sportvelden etc. 2. Het verzamelen van gemaaid gras, stro, bladeren etc. op hopen. 3. Het snel drogen van oppervlakken buitenshuis zoals verharde looppaden en binnenplaatsen. 4. Het verwijderen van rommel uit bijv. hoeken, rond aansluitingen en tussen looppaden etc. 5. Het wegblazen van stuifsnegew van wegen, trottoirs etc. <p>⚠ LET OP – Controleer de omgeving: blaas nooit in de richting van andere personen of dieren (Fig. 21-22). De blower zou kleine voorwerpen met hoge snelheid omhoog kunnen laten springen.</p> <p>⚠ LET OP! – Verwijder nooit de rooster (D, Fig.25) terwijl de motor draait. De waaier (E) kan ernstige verwondingen aan de handen toebrengen.</p> <p>INLOPEN VAN DE MOTOR</p> <p>Tijdens de eerste 10 bedrijfsuren mag de blower niet gedurende lange tijd op een hoog toerental worden gebruikt.</p> <p>STOPPEN VAN DE MOTOR</p> <p>Zet de versnellingshendel (B, Fig. 20) en de acceleratiebegrenzer (C) op het minimum. Zet de motor af door de aardingschakelaar (A) terug te zetten in de stand STOP.</p> <p>⚠ LET OP – Bij vervoer in auto's: zet het apparaat vast zodat het niet kan kantelen, beschadigd kan raken of brandstof kan verliezen.</p> <p>CARBURATEUR</p> <p>Alvorens het minimum in te stellen, moet het luchtfilter (F, Fig. 23) worden schoongemaakt en moet de motor warmlopen. De schroef van het minimum T (Fig. 24) is afgesteld voor een bedrijfstoerental van de motor 2100±100 toeren/minuut.</p>	<p>UTILIZAÇÃO (Fig. 18)</p> <ol style="list-style-type: none"> 1. Ajuste a armação de transporte de maneira que a máquina seja fácil de transportar (Fig. 19). 2. A velocidade do jacto de ar é regulada com o comando da válvula reguladora (B, Fig. 20). <p>Dependendo das diferentes áreas de utilização, seleccione a velocidade apropriada. Após ter sido escolhida, e para a poder manter e encontrar rapidamente com exactidão, é possível utilizar o limitador de aceleração (C, Fig. 20). A aceleração máxima obtém-se movendo totalmente para elevado o referido limitador (C).</p> <p>ÁREAS DE UTILIZAÇÃO DA MÁQUINA</p> <ol style="list-style-type: none"> 1. Afastamento de refúgios ou relva cortada, de ruas, passagens, parques, parques de estacionamento, anexos, recintos desportivos, etc. 2. Amontoamento de relva, palha, folhas, etc. 3. Secagem rápida de superfícies exteriores, tais como passagens para pedestres pavimentadas, pátios e outros espaços exteriores. 4. Afastamento de lixio aglomerado em, por exemplo, esquinas, junções e espaços entre placas de pavimentação. 5. Afastamento de neve ligeira de estradas, passagens, etc. <p>⚠ ATENÇÃO – Verifique o espaço circundante: nunca direcione o jacto de ar à pessoas ou animais (Fig. 21-22). O soprador poderá arremessar pequenos objectos a alta velocidade.</p> <p>⚠ ATENÇÃO! – Nunca retire o protecção (D, Fig. 25) com o motor a funcionar. A ventoinha (E) poderia provocar lesões graves nas mãos.</p> <p>RODAGEM DO MOTOR</p> <p>Durante as primeiras 10 horas de trabalho, não utilize o soprador num regime de rotações demasiado elevado por um longo período de tempo.</p> <p>PARAGEM DO MOTOR</p> <p>Coloque a alavanca do acelerador (B, Fig. 20) e a limitador (C) no mínimo. Desligue o motor, reposicionando o interruptor de massa (A) na posição STOP.</p> <p>⚠ ATENÇÃO – No transporte em veículos: proteja o aparelho por forma a evitar o basculamento, os danos e o derrame de carburante.</p> <p>CARBURADOR</p> <p>Antes de efectuar o ajuste do mínimo, limpe o filtro do ar (F, Fig. 23) e aqueça o motor. O parafuso do mínimo (T) (Fig. 24) é ajustado para se obter um regime de funcionamento do motor 2100±100 rotações/minuto.</p>	<p>ΧΡΗΣΗ (Εικ.18)</p> <ol style="list-style-type: none"> 1. Ρυθμίστε τον ιμάντα ώστε να είναι άνετο το σήκωμα του μηχανήματος (Εικ. 19). 2. Η ταχύτητα του ρεϊμάτος αέρα ρυθμίζεται από το μοχλό του γκαζιού (B, Εικ. 20). <p>Διαλέξτε ταχύτητα ανάλογα με τις ανάγκες της εργασίας. Όταν την ντοτίσιτ, για να την διατηρήσιτ και να την βρισκίτ ύκολα και μ ακρίβια, μορίτ να χρησιμοποιήσιτ τον προρισίτ πιτάχυνσης (C, Εικ. 20). Φουλι γκάζιύ έχετε όταν ο Περιορισίης γκαζιού (C) είναι τέρμα κάτω πατημένος.</p> <p>Εργασίες που γίνονται με το μηχανήμα</p> <ol style="list-style-type: none"> 1. Για απομάκρυνση σκουπιδιών και κομμένων χόρτων από δρόμους, πεζοδρόμια, πάρκα, χώρους παρκαρίσματος, βοηθητικά κτίρια και αθλητικές εγκαταστάσεις κ.λπ. 2. Για συγκέντρωση κομμένων χόρτων, άχρωών, φύλλων κ.λπ. σε στοιβες. 3. Για γρήγορο στέγνωμα εξωτερικών επιφανειών π.χ. επενδυμένων διαδρόμων και άλλων εξωτερικών επιφανειών. 4. Για απομάκρυνση σκουπιδιών π.χ. από γωνίες, τέρμα/γωνία επιφάνειας, ανάμεσα σε πλάκες δαπέδου κ.λπ. 5. Με ύσημα απομάκρυνση χιονιού από δρόμους, πεζοδρόμια κ.λπ. <p>⚠ ΠΡΟΣΟΧΗ - Ελέγχετε το γύρω περιβάλλον: μη κατευθύνετε ποτέ τον αέρα σε ανθρώπους ή ζώα (Εικ. 21-22). Ο φυσητήρας μορίτ να εκσφενδονίσει μικρά αντικείμενα με μεγάλη ταχύτητα.</p> <p>⚠ ΠΡΟΣΟΧΗ! - Μην αφαιρείτε ποτέ γρίλια (D, Εικ. 25) με το μοτέρ σε λειτουργία. Ο ανεμιστήρας (E) μορίτ να προκαλέσει σοβαρούς τραυματισμούς στα χέρια.</p> <p>ΡΟΝΤΑΡΙΣΜΑ ΚΙΝΗΤΗΡΑ</p> <p>Στις πρώτες 10 ώρες λειτουργίας μη χρησιμοποιείτε το φυσητήρα με υψηλό αριθμό στροφών για μεγάλο χρονικό διάστημα.</p> <p>ΣΤΑΣΗ ΜΟΤΕΡ</p> <p>Μετακινήστε το λεβιέ γκαζιού (B, Εικ.20) και το Περιορισίης γκαζιού (C) στο ρελαντί. Σβήστε τον κινητήρα, επαναφέροντας το διακόπιτ γείσσης (A) στη θέση STOP.</p> <p>⚠ ΠΡΟΣΟΧΗ - Για τη μεταφορά σε αυτοκίνητο: ασφαλίστε το μηχανήμα από ανατροπή, βλάβη και διαρροή καυσίμου.</p> <p>ΚΑΡΜΠΙΡΑΤΕΡ</p> <p>Πριν τη ρύθμιση του ρελαντί, καθαρίστε το φίλτρο αέρα (F, Εικ. 23) και αφήστε τον κινητήρα να ζεσταθεί. Η βίδα του ρελαντί T (Εικ. 24) είναι ρυθμισμένη ώστε ο κινητήρας να λειτουργεί ανάμεσα 2100±100 στροφές/λεπτό.</p>

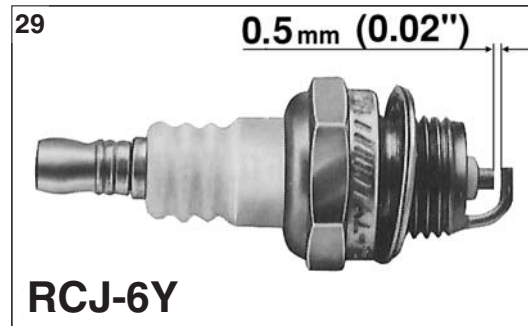
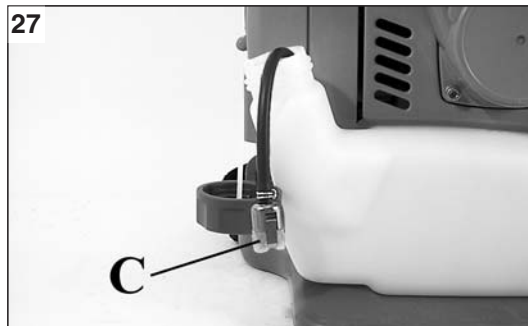

Italiano

MANUTENZIONE

Français

ENTRETIEN

English

MAINTENANCE

Deutsch

INSTANDHAL

⚠ ATTENZIONE! – Durante le operazioni di manutenzione indossare sempre i guanti protettivi. Non effettuare le manutenzioni con motore caldo.

FILTRO ARIA – In caso di sensibile diminuzione della potenza del motore, aprire il coperchio (A, Fig. 26) e controllare il filtro aria (B). Sostituirlo se è intasato o danneggiato. Prima di montare il nuovo filtro, eliminare lo sporco grossolano dal lato interno del coperchio e dalla zona intorno al filtro.

FILTRO CARBURANTE – Verificare periodicamente le condizioni del filtro carburante (C). In caso di sporcizia eccessiva, sostituirlo (Fig. 27).

MOTORE – Pulire periodicamente le alette del cilindro con pennello o aria compressa (Fig. 28). L'accumulo di impurità sul cilindro può provocare surriscaldamenti dannosi per il funzionamento del motore.

CANDELA – Periodicamente si raccomanda la pulizia della candela e il controllo della distanza degli elettrodi (Fig. 29). Utilizzare candela Champion RCJ-6Y o di altra marca di grado termico equivalente.

GRIGLIA DI PROTEZIONE – Pulire periodicamente la griglia di protezione ventola (Fig. 30) da eventuali detriti e sporcizia.

MARMITTA - Rimuovere settimanalmente la rete rompifiamma della marmitta e pulirla dai residui carboniosi. Sostituirla in caso di rottura (Fig. 31).

⚠ ATTENZIONE! – Tutte le operazioni di manutenzione non riportate sul presente manuale devono essere effettuate da un'officina autorizzata. Per garantire un costante e regolare funzionamento del soffiatore, ricordate che le eventuali sostituzioni delle parti di ricambio dovranno essere effettuate esclusivamente con **RICAMBI ORIGINALI**.

⚠ ATTENTION! – Durant les opérations d'entretien et de maintenance, porter toujours des gants de protection. Ne pas effectuer les entretiens avec un moteur chaud.

FILTRE À AIR – En cas de réduction sensible de la puissance du moteur, ouvrir le couvercle (A, Fig. 26) s'assurer que le filtre à air (B). Le remplacer n'est ni encrassé, ni endommagé. Avant de remonter le filtre neuf, éliminer la saleté la plus apparente du côté intérieur du couvercle et de la zone entourant le filtre.

FILTRE À CARBURANT – Vérifier périodiquement le bon état du filtre à carburant (C). Le remplacer en cas d'encrassement excessif (Fig. 27).

MOTEUR – Nettoyer régulièrement les ailettes du cylindre avec un pinceau ou à l'air comprimé (Fig. 28), l'accumulation d'impuretés sur le cylindre pouvant entraîner la surchauffe du moteur.

BOUGIE – Il est recommandé de nettoyer périodiquement les bougies et de contrôler l'écartement des électrodes (Fig. 29). Utiliser une bougie Champion RCJ-6Y ou une bougie d'une autre marque possédant les mêmes caractéristiques thermiques.

GRILLE DE PROTECTION – Nettoyer régulièrement la grille de protection du ventilateur (Fig. 30) contre les débris et la saleté.

POT D'ÉCHAPPEMENT - Une fois par semaine, enlevez la grille briseflamme du pot d'échappement et éliminez les résidus de carbone. S'il est cassé, remplacez-le (Fig. 31).

⚠ ATTENTION! – Les opérations de maintenance et d'entretien non reprises dans le présent manuel devront être effectuées par un agent agréé. Pour garantir le fonctionnement régulier du souffleur, on veillera à ce que les remplacements éventuels de pièces détachées soient effectués exclusivement avec des **PIÈCES DE RECHANGE D'ORIGINE**.

⚠ WARNING! – Always wear protective gloves during maintenance operations. Do not carry out maintenance with the engine hot.

AIR CLEANER – If a power drop is noticed, open the cover (A, Fig. 26) and check the air filter (B). Change the filter if not clean or damaged. If it necessary change the filter. Make sure the cover and the support are clean before fitting the new filter.

FUEL FILTER – Periodically check the condition of the fuel filter (C). If excessively dirty, the filter should be renewed (Fig. 27).

ENGINE – Periodically clean the cylinder fins using a brush or compressed air (Fig. 28). If dirt is allowed to build up on the cylinder it could cause overheating and impair engine performance.

SPARK PLUG – Periodically clean the spark plug and check the electrode gap (Fig. 29). Use a Champion RCJ-6Y spark plug or equivalent.

FAN COWL – Clean the fan cowl periodically (see Fig. 30) to remove any dirt and debris that may have accumulated.

SILENCER - Every week remove the flame trap mesh from the silencer and clean the carbon residues off it. Replace it if broken (Fig. 31).

⚠ WARNING! – Any maintenance operations not specifically dealt with in this manual must be carried out by an authorised service centre. To ensure that your blower continues to function correctly, use only **ORIGINAL REPLACEMENT PARTS**.

⚠ ACHTUNG! – Tragen Sie bei den Wartungsarbeiten stets **Schutzhandschuhe**. Führen Sie keine **Wartung bei warmem Motor aus**.

LUFTFILTER – Bei deutlichem Rückgang der Motorleistung muss kontrolliert werden, Betriebsstunden den Deckel (A, Abb. 26). ob der Luftfilter (B). Wenn er verstopft oder beschädigt ist, muss der Luftfilter ersetzt werden. Vor Einbau des neuen Filters muss der größte Schmutz an der Innenseite des Deckels und am Bereich um den Filter entfernt werden.

KRAFTSTOFFFILTER – Überprüfen Sie regelmäßig den Zustand des Kraftstofffilters (C). Ersetzen Sie übermäßig verschmutzte Filter (Abb. 27).

MOTOR – Reinigen Sie regelmäßig die Kühlrippen des Zylinders mit einem Pinsel bzw. Druckluft (Abb. 28). Schmutzablagerungen am Zylinder führen zum Heißlaufen des Motors und verursachen Betriebsstörungen.

ZÜNDKERZE – Reinigen Sie regelmäßig die Zündkerze und überprüfen Sie den Elektrodenabstand (Abb. 29). Verwenden Sie Zündkerzen Champion RCJ-6Y bzw. anderen Fabrikats mit gleichwertigem Wärmeegrad.

SCHUTZGITTER – Das Schutzgitter des Laufrads (Abb. 30) regelmäßig säubern und eventuelle Rückstände und Schmutz beseitigen.

AUSPUFF - Wöchentlich das Flammennetz des Auspuffs entfernen und von Verkohlungsrückständen reinigen. Bei Beschädigungen ersetzen (Abb. 31).

⚠ ACHTUNG! – Alle in dieser Anleitung beschriebenen Wartungsarbeiten dürfen nur in einer autorisierten Fachwerkstatt durchgeführt werden. Damit Sie langfristig den einwandfreien Betrieb Ihres Blasiergeräts nutzen können, verwenden Sie zum Austausch defekter Teile ausschließlich **ORIGINALERSATZTEILE**.

30

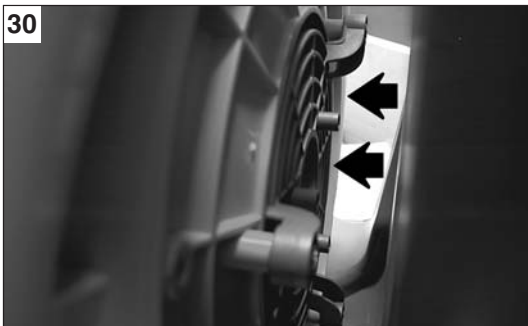

31



Español

MANTENIMIENTO

¡ATENCIÓN! - Durante las operaciones de mantenimiento, utilice siempre guantes de protección. No efectúe trabajos de mantenimiento con el motor caliente.

FILTRO DE AIRE - Si la potencia del motor disminuye marcadamente, abra la tapa (A, Fig. 26) y controle si el filtro de aire (B). Sustituirlo si está obstruido o dañado. Antes de montar el nuevo filtro, limpiar la cara interna de la tapa y de la zona alrededor del filtro.

FILTRO DE COMBUSTIBLE - Controle periódicamente las condiciones del filtro de combustible (C). Cuando esté demasiado sucio, cámbielo (Fig. 27).

MOTOR - Limpie regularmente las aletas del cilindro con un cepillo o con aire comprimido (Fig. 28). La acumulación de suciedad en el cilindro puede provocar recalentamientos perjudiciales para el funcionamiento del motor.

BUJÍA - A intervalos oportunos, limpie la bujía y controle la distancia de los electrodos (Fig. 29). Utilice una bujía Champion RCJ-6Y o de otra marca con grado térmico equivalente.

REJILLA DE PROTECCIÓN - Limpie frecuentemente la rejilla de protección del ventilador (Fig. 30).

SILENCIADOR - Retirar una vez por semana la red antillama del silenciador y limpiarla de los residuos carbónicos. Sustituirla en caso de rotura (Fig. 31).

¡ATENCIÓN! - Todas las operaciones de mantenimiento no indicadas en este manual deben ser realizadas por un taller autorizado. Para garantizar un funcionamiento correcto y constante del soplador es preciso utilizar exclusivamente **RECAMBIOS ORIGINALES**.

Nederlands

ONDERHOUD

LET OP! - Draag altijd veiligheidshandschoenen tijdens het plegen van onderhoud. Verricht nooit onderhoud bij warme motor.

LUCHTFILTER - Als het motorvermogen gevoelig afneemt, open het deksel (A, Fig. 26) moet worden gecontroleerd of het luchtfilter (B). Vervang hem als hij verstopt of beschadigd is. Alvorens het nieuwe filter te monteren, moet het grootste vuil worden verwijderd uit de binnenzijde van het deksel en uit het gebied rondom het filter.

BRANDSTOFFILTER - Controleer geregeld de conditie van het brandstoffilter (C). Vervang hem als hij erg vuil is (Fig. 27).

MOTOR - Maak de ribben van de cilinder regelmatig schoon met een kwast of perslucht (Fig. 28). De ophoping van vuil op de cilinder kan oververhittingen tot gevolg hebben die schadelijk zijn voor de werking van de motor.

BOUGIE - Het wordt geadviseerd de bougie regelmatig schoon te maken en de afstand van de elektroden te controleren (Fig. 29). Gebruik bougies Champion RCJ-6Y of van een ander merk met een gelijkwaardige thermische graad.

BESCHERMROOSTER - Maak het beschermrooster van de waaier (Fig. 30) geregeld schoon om eventuele aanzettingen en vuil te verwijderen.

UITLAAT - Verwijder wekelijks het vlammenbrekersnet van de uitlaat en verwijder de koolstofresten. Vervang deze in het geval hij gebroken is (Fig. 31).

LET OP! - Alle onderhoudswerkzaamheden die niet in deze handleiding worden beschreven, moeten door een erkende werkplaats worden verricht. Om een constante, reguliere werking van de blower te waarborgen, moeten er **ORIGINELE VERVANGINGSONDERDELEN** worden gebruikt wanneer er eventueel onderdelen moeten worden vervangen.

Português

MANUTENÇÃO

ATENÇÃO! - Durante as operações de manutenção, calce sempre as luvas de protecção. Não efectue as operações de manutenção com o motor quente.

FILTRO DO AR - Em caso de sensível diminuição da potência do motor, abra a cobertura externa (A, Fig. 26), controlar o filtro ar (B). Substituí-lo se está entupido ou danificado. Antes de montar o novo filtro, eliminar a sujidade grossa do lado interno da tampa e da zona em volta do filtro.

FILTRO DO CARBURANTE - Verifique regularmente as condições do filtro do carburante (C). Substitua-o, em caso de sujidade excessiva (Fig. 27).

MOTOR - Limpe regularmente as aletas do cilindro com um pincel ou ar comprimido (Fig. 28). A acumulação de impurezas no cilindro pode provocar superaquecimentos, passíveis de prejudicar o funcionamento do motor.

VELA - Recomenda-se a limpeza periódica da vela de ignição e o controlo da distância dos electrodos (Fig. 29). Utilize velas Champion RCJ-6Y ou de uma outra marca de grau térmico equivalente.

GRELHA DE PROTECÇÃO - Limpe regularmente a grelha de protecção da ventoinha (Fig. 30), eliminando eventuais detritos e sinais de sujidade.

TUBO DE ESCAPAMENTO - Remova semanalmente a rede quebra-chama e limpe-a eliminando os resíduos de carbono. Substitua em caso de avaria (Fig. 31).

ATENÇÃO! - Todas as operações de manutenção não mencionadas no presente manual devem ser efectuadas por uma oficina autorizada. Para garantir um funcionamento constante e regular do soprador, lembre-se de que eventuais substituições de componentes deverão ser exclusivamente efectuadas com **PEÇAS SOBRESSELENTES ORIGINAIS**.

Ελληνικά

ΣΥΝΤΗΡΗΣΗ

ΠΡΟΣΟΧΗ! - Κατά τη διάρκεια της συντήρησης πρέπει να χρησιμοποιείτε πάντα τα προστατευτικά γάντια. Μην κάνετε τη συντήρηση με τον κινητήρα ζεστό.

ΦΙΛΤΡΟ ΑΕΡΑ - Σε περίπτωση αισθητής μείωσης της ισχύος του κινητήρα, ανοίξτε το καπάκι (A, Εικ. 26) ελέγξτε το φίλτρο αέρα (B). Αντικαταστήστε το αν έχει βουλώσει ή πάθει ζημιά. Πριν τοποθετήσετε το καινούριο φίλτρο, αφαιρέστε τις βρωμίες από την εσωτερική πλευρά του καπακιού και από την περιοχή γύρω από το φίλτρο.

ΦΙΛΤΡΟ ΚΑΥΣΙΜΟΥ - Ελέγχετε περιοδικά την κατάσταση του φίλτρου καυσίμου (C). Σε περίπτωση υπερβολικής ρύπανσης, αντικαταστήστε το (Εικ. 27).

ΚΙΝΗΤΗΡΑΣ - Καθαρίζετε περιοδικά τα πτερύγια του κινητήρα με πινέλο ή πεπιεσμένο αέρα (Εικ. 28). Η συσσώρευση ρύπων στον κύλινδρο μπορεί να προκαλέσει επικίνδυνη υπερθέρμανση για τη λειτουργία του κινητήρα.

ΜΠΟΥΖΙ - Συνιστάται να καθαρίζετε περιοδικά το μπουζί και να ελέγχετε την απόσταση των ηλεκτροδίων (Εικ. 29). χρησιμοποιείτε μπουζί Champion RCJ-6Y ή άλλης μάρκας με ισοδύναμο θερμικό βαθμό.

ΓΡΙΛΙΑ ΠΡΟΣΤΑΣΙΑΣ - Καθαρίζετε περιοδικά τη γρίλια προστασίας του ανεμιστήρα (Εικ. 30) από τυχόν υπολείμματα και ακαθαρσίες.

ΕΞΑΤΜΙΣΗ - Βγαζετε εβδομαδιαία το δίχτυ εγκλωβισμού της φλόγας, από την εξατμίση και καθαρίστε το από τα υπολοιπα ανθρακα. Αντικαταστήστε το σε περίπτωση θραυσής του (Εικ.31).

ΠΡΟΣΟΧΗ! - Όλες οι επεμβάσεις συντήρησης που δεν αναφέρονται στο παρόν εγχειρίδιο, πρέπει να πραγματοποιούνται από εξουσιοδοτημένο σέρβις. Για να εξασφαλιστεί η σταθερή και ομαλή λειτουργία του φυσητήρα, για την αντικατάσταση εξαρτημάτων πρέπει να χρησιμοποιείτε πάντα **ΓΝΗΣΙΑ ΑΝΤΑΛΛΑΚΤΙΚΑ**.

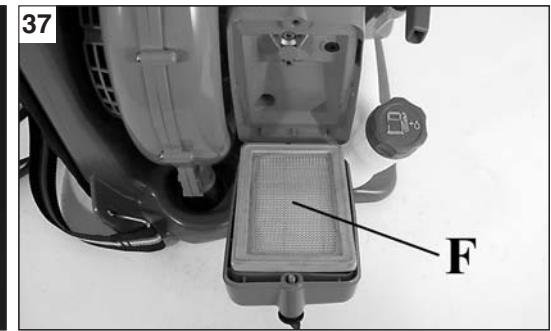
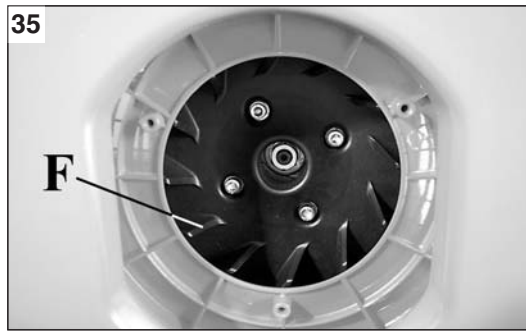
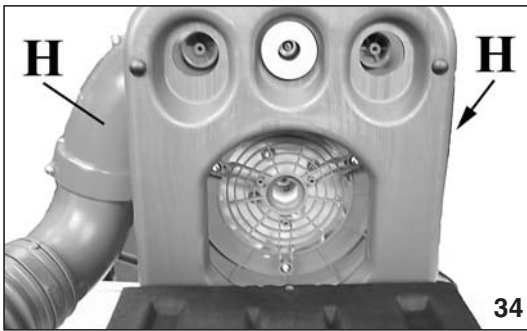

Italiano	Français	English	Deutsch
RIMESSAGGIO	REMISSAGE	STORAGE	LÄNGERUNG
<p>Quando la macchina deve rimanere ferma per lunghi periodi:</p> <ul style="list-style-type: none"> - Smontare il tubo soffiatore e l'ugello. - Vuotare e pulire il serbatoio carburante in un luogo ben ventilato. - Per vuotare il carburatore, avviare il motore e attenderne l'arresto (lasciando la miscela nel carburatore le membrane potrebbero danneggiarsi). - Pulire accuratamente l'apparecchiatura all'interno della chiocciola (H, Fig.34) da detriti e sporcizia, le alette della girante (F, Fig. 35), le feritoie della griglia di protezione (Fig. 36), il filtro aria (B, Fig. 37), le alette del cilindro (Fig. 38) e i tubi, soprattutto quando la si utilizza nella versione aspiratore. - Togliere la candela e versare un po' di olio nel cilindro (Fig. 39). - Far ruotare l'albero motore alcune volte tramite la funicella d'avviamento (Fig. 40) per distribuire l'olio nel cilindro. Rimontare la candela. - Conservare la macchina in ambiente secco, possibilmente non a diretto contatto con il suolo e lontano da fonti di calore. 	<p>Lorsque l'appareil doit être stocké pendant de longues périodes:</p> <ul style="list-style-type: none"> - Démontez le tube du souffleur et la buse. - Vidanger et nettoyer le réservoir de carburant dans un lieu bien aéré. - Pour vider le carburateur, démarrez le moteur et attendez l'arrêt (le fait de laisser du mélange dans le carburateur pourrait endommager les membranes). - Nettoyer soigneusement les pièces à l'intérieur de la turbine (H, Fig.34) de tous débris et crasses, les ailettes de la turbine (F, Fig. 35), les fentes de la grille de protection (Fig. 36), le filtre à air (B, Fig. 37), les ailettes du cylindre (Fig. 38) et les tubes, surtout lorsque l'appareil est utilisé pour l'aspiration. - Enlever la bougie et verser un peu d'huile dans le cylindre (Fig. 39). - Faire tourner quelques fois l'arbre moteur à l'aide du cordon de lancement (Fig. 40) pour que l'huile se répartisse bien dans le cylindre. Remonter la bougie. - Stocker l'engin dans un endroit sec, de préférence sans le mettre en contact direct avec le sol et loin de toute source de chaleur. 	<p>If the machine is to be stored for long periods:</p> <ul style="list-style-type: none"> - Remove the blower tube and nozzle. - Drain and clean the fuel tank in a well-ventilated area. - To drain the tank, start the engine and wait until the fuel is exhausted and the engine stops (leaving fuel mixture in the carburetor could damage the membranes). - Thoroughly clean the components inside the impeller housing (H, Fig.34) of all debris and dirt: the impeller blades (F, Fig. 35), the slots in the safety guard (Fig. 36), the air cleaner (B, Fig. 37), the cylinder fins (Fig. 38) and the tubes, especially when the machine is used in the vacuum version. - Remove the spark plug and pour a little oil into the cylinder (Fig. 39). - Turn the engine crankshaft using the starting cord (Fig. 40) in order to distribute the oil inside the cylinder. Replace the spark plug. - Store the blower in a dry place, preferably not in direct contact with the ground and away from heat sources. 	<p>Bei längerem Stillstand des Geräts:</p> <ul style="list-style-type: none"> - Bauen Sie Blasrohr und Düse aus - Entleeren und reinigen Sie den Kraftstofftank in gut belüfteter Umgebung - Zum Entleeren des Vergasers starten Sie den Motor und lassen ihn dann zum Stehen kommen (das Kraftstoffgemisch im Vergaser könnte die Membranen beschädigen). - Reinigen Sie die Innenseite des Gehäuses (H, Abb.34) von Rückständen und Schmutz, die Gebläseschaufeln (F, Abb. 35), die Schlitze des Schutzgitters (Abb. 36), den Luftfilter (B, Abb. 37), die Zylinderrippen (Abb. 38) und die Rohre, besonders beim Einsatz als Laubsauger. - Bauen Sie die Zündkerze aus und schütten Sie etwas Öl in den Zylinder (Abb. 39). - Drehen Sie die Motorwelle einige Male durch Ziehen des Startseils (Abb. 40), um das Öl im Zylinder zu verteilen. Bauen Sie die Zündkerze wieder ein. - Lagern Sie das Gerät trocken, möglichst vom Boden angehoben und von Wärmequellen entfernt.

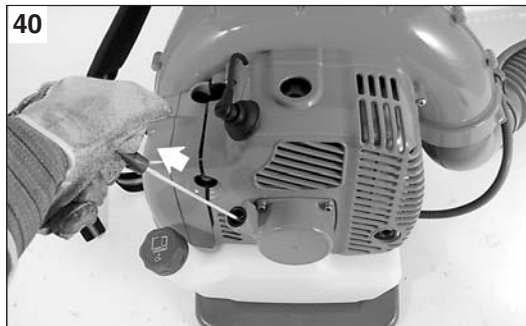
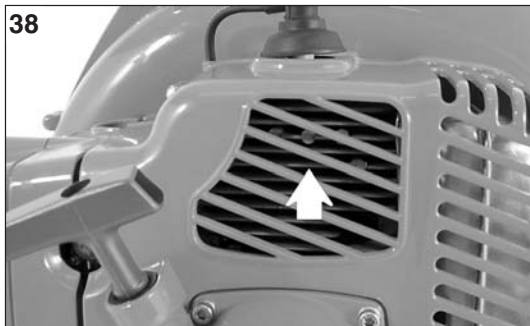

Español	Nederlands	Português	Ελληνικά
<p style="text-align: center;">ALMACENAJE</p>	<p style="text-align: center;">OPSLAG</p>	<p style="text-align: center;">ARMAZENAGEM</p>	<p style="text-align: center;">ΑΠΟΘΗΚΕΥΣΗ</p>
<p>Si la máquina no se va a utilizar durante un tiempo prolongado:</p> <ul style="list-style-type: none"> - Desmonte el tubo soplador y la boquilla. - Vacíe y limpie el depósito de combustible en un sitio bien ventilado. - Para vaciar el carburador, ponga el motor en marcha y déjelo hasta que se pare. Si queda mezcla en el carburador, las membranas pueden dañarse. - Limpie esmeradamente el interior del caracol (H, Fig. 34), aletas del rotor (F, Fig. 35), ranuras de la rejilla de protección (Fig. 36), filtro de aire (B, Fig. 37), aletas del cilindro (Fig. 38) y tubos, sobre todo cuando el equipo se utiliza como aspirador. - Quite la bujía y vierta un poco de aceite en el cilindro (Fig. 39). - Haga girar el eje del motor algunas veces mediante la cuerda de arranque (Fig. 40) per distribuir el aceite en el cilindro. Monte otra vez la bujía. - Guarde la máquina en un ambiente seco, si es posible elevada del suelo y lejos de fuentes de calor. 	<p>Wanneer het apparaat lange tijd niet gebruikt zal worden:</p> <ul style="list-style-type: none"> - Demonteer de blowerbuis en het mondstuk. - Ledig de brandstoftank en maak hem schoon in een goed geventileerde ruimte. - Om de carburateur te ledigen moet de motor worden gestart en moet u wachten tot de motor stopt (als u het mengsel in de carburateur laat, zouden de membranen beschadigd kunnen worden). - Verwijder vuil en vreemde voorwerpen zorgvuldig uit de apparatuur in het slakkenhuis (H, Fig. 34), de schoepen van de rotor (F, Fig. 35), de sleuven van het beschermrooster (Fig. 36), het luchtfilter (B, Fig. 37), de ribben van de cilinder (Fig. 38) en de buizen goed schoon, vooral wanneer het apparaat wordt gebruikt als zuigapparaat. - Verwijder de bougie en giet wat olie in de cilinder (Fig. 39). - Laat de motoras een paar keer draaien met de startkabel (Fig. 40) om de olie in de cilinder te verdelen. Monteer de bougie weer. - Bewaar het apparaat op een droge plaats, zo mogelijk niet rechtstreeks in contact met de grond, en uit de buurt van warmtebronnen. 	<p>Quando tiver de deixar a máquina parada por longos períodos de tempo:</p> <ul style="list-style-type: none"> - Desmonte o tubo do soprador e o bico. - Esvazie e limpe o reservatório do carburante num local bem ventilado. - Para esvaziar o carburador, ligue o motor e aguarde que este pare (deixar a mistura no carburador poderá originar danos nas membranas). - Limpe cuidadosamente o aparelho no interior da espiral (H, Fig. 34) eliminando os detritos e a sujidade. As aletas do impulsor (F, Fig. 35), as ranhuras da grelha de protecção (Fig. 36), o filtro do ar (B, Fig. 37), as aletas do cilindro (Fig. 38) e os tubos, sobretudo quando a máquina é utilizada na versão aspirador. - Retire a vela de ignição e verse um pouco de óleo no cilindro (Fig. 39). - Faça rodar algumas vezes o eixo do motor através do cabo de arranque (Fig. 40) para distribuir o óleo no cilindro. Volte a colocar a vela de ignição. - Conserve a máquina num local seco, de preferência não em contacto directo com o solo e longe de fontes de calor. 	<p>Όταν ο φουσητήρας δεν πρόκειται να χρησιμοποιηθεί για μεγάλο χρονικό διάστημα:</p> <ul style="list-style-type: none"> - Βγάλτε το σωλήνα φουσητήρα και το στόμιο. - Αδειάστε και καθαρίστε το ρεζερβουάρ σε καλά αεριζόμενο χώρο. - Για να αδειάσετε το καρμπυρατέρ, βάλτε εμπρός τον κινητήρα και περιμένετε να σβήσει (αφήνοντας μίγμα στο καρμπυρατέρ μπορούν να υποστούν βλάβες οι μεμβράνες). - Καθαρίστε προσεκτικά το μηχάνημα στο εσωτερικό του κοχλία (H, Εικ.34) από υπολείμματα και ρύπους, τα πτερύγια της φτερωτής (F, Εικ. 35), τις σχισμές της γρίλιας προστασίας (Εικ. 36), το φίλτρο αέρα (B, Εικ. 37), τα πτερύγια του κυλίνδρου (Εικ. 38) και τους σωλήνες, κυρίως όταν χρησιμοποιείται ως απορροφητήρας. - Βγάλτε το μπουζί και βάλτε λίγο λάδι στον κύλινδρο (Εικ. 39). - Γυρίστε τον άξονα κινητήρα λίγες φορές με το σχοινάκι εκκίνησης (Εικ. 40) για την κατανομή του λαδιού στον κύλινδρο. Τοποθετήστε πάλι το μπουζί. - Φυλάξτε το μηχάνημα σε στεγνό χώρο, κατά προτίμηση χωρίς να έρχεται σε επαφή με το δάπεδο και μακριά από πηγές θερμότητας.

PROSINT



ADDITIX 2000



p.n. 001000972



p.n. 001000939A



Size M p.n. 001000857
Size L p.n. 001000858
Size XL p.n. 001000859
Size XXL p.n. 001000860



Size S/M p.n. 001000884
Size L/XL p.n. 001000885



p.n. 001000835



p.n. 001000940A



Size M p.n. 001000927
Size L p.n. 001000928
Size XL p.n. 001000929
Size XXL p.n. 001000930



p.n. 001000971



p.n. 001000941A



p.n. 001000848



p.n. 001000942A

I DATI TECNICI
F DONNEES TECHNIQUES
GB TECHNICAL DATA

D TECHNISCHE ANGABEN
E DATOS TECNICOS
NL TECHNISCHE GEGEVENS

P DADOS TECNICOS
GR ΤΕΧΝΙΚΑ ΣΤΟΙΧΕΙΑ

Cilindrata - Cylindrée - Displacement - Hubraum - Cilindrada - Cylinderinhoud - Cilindrada - Κυβισμός	cm ³	61.3
Motore - Moteur - Engine - Motor - Motor - Motor - Motor - Μοτέρ		2 tempi - temps - stroke - takt - tiempos - χρονα ΕΜΑΚ
Potenza - Puissance - Power - Leistung - Potencia - Vermogen - Potência - Ισχύς	kW	3.3
Nr. giri max motore - Nombre de tours/min du moteur à plein régime - Max. rpm - Maximale Drehzahl/Minute - N° giros/min. máximo - Maximum toerental/min. - N° rot/min máxima - Ανωτερος αριθμος στροφων	min ⁻¹	7400±200
Nr. giri minimo - Nombre de tours/min au ralenti - Min. rpm - Minimale Drehzahl/Minute - N. giros/min. mínimo - Minimum toerental/min. - N° rot/min mínima - Αρ. στροφων το λεπτο	min ⁻¹	2100±100
Capacità serbatoio - Capacité du réservoir - Fuel tank capacity - Kraftstoff-tank-Inhalt - Capacidad depósito - Tankcapaciteit - Capacidade do reser-vatorio - Χωριτηκοτητα ντεποζιτου καυσιμων	cm ³	2300
Accensione elettronica - Allumage électronique - Electronic ignition - Elek-tronische Zündung - Encendido electrónico - Electronische ontsteking - Ηλεκτρονικη αναφλεξη		Si - Oui - Yes - Ja - Sim - Ναι
Starter automatico (lift-starter) - Starter automatique (lift-starter) - Lift-starter - Automatischer Starter - Arrancador automático (lift-starter) - Automatische starter(lift-starter) - Arranque automático(lift-starter) - Αυτόματο starter (lift-starter)		Si - Oui - Yes - Ja - Sim - Ναι
Carburatore a membrana - Carburateur à membrane - Diaphragm carburetor - Membranvergaser - Carburador a membrana - Membraan carburator - Carburador de membrana - Καρμπυρατερ μεμβρανης		Si - Oui - Yes - Ja - Sim - Ναι
Primer carburatore - Primer carburateur - Primer carburetor - Primer vergaser - Primer carburador - Primer carburateur - Primer carburador - Primer καρμπυρατερ		Si - Oui - Yes - Ja - Sim - Ναι

I CARATTERISTICHE
F CHARACTERISTIQUES
GB SPECIFICATIONS

D EIGENSCHAFTEN
E CHARACTERISTICAS
NL EIGENSCHAPPEN

P CARACTERÍSTICAS
GR ΧΑΡΑΚΗΡΙΣΤΙΚΑ

PRESSIONE ACUSTICA - PRESSION ACOUSTIQUE - PRESSURE LEVEL - SCHALLDRUCK - PRESIÓN ACUSTICA - GELUIDSDRUCK - PRESSÃO DO SOM - ΑΚΟΥΣΤΙΚΗ ΠΙΕΣΗ ANSI - B175.2/1990	dB (A)	75
PRESSIONE ACUSTICA - PRESSION ACOUSTIQUE - PRESSURE LEVEL - SCHALLDRUCK - PRESIÓN ACUSTICA - GELUIDSDRUCK - PRESSÃO DO SOM - ΑΚΟΥΣΤΙΚΗ ΠΙΕΣΗ LpA ISO 6081	dB (A)	98
LIVELLO POTENZA ACUSTICA GARANTITA - NIVEAU PUISSANCE ACOUSTIQUE ASSURÉ - GUARANTEED SOUND POWER LEVEL - GARANTIERTER AKUSTISCHER SCHALLEISTUNGSPEGEL - NIVEL POTENCIA ACUSTICA GARANTIZADO - GEGARANDEERD ACOUSTISCH VERMOGENSNIVEAU NIVEL POTENCIA ACUSTICA GARANTIDO - Εγγυημενη σταθμη ακουστικης ισχυος 2000/14/EC - LwA ISO 3744 - ISO 11094	dB (A)	111
LIVELLO DI VIBRAZIONE - NIVEAU DE VIBRATION - VIBRATION LEVEL - VIBRATIONSPEGEL - NIVEL DE VIBRACION - DE TRILLINGSINTENSITEIT - NIVEL DE VIBRAÇÃO - ΕΠΙΠΕΔΟ ΚΡΑΔΑΣΜΟΥ ISO 5349	m/s²	< 2.5
PORTATA VOLUMETRICA SOFFIATORE - PORTÉE VOLUMÉTRIQUE SOUFFLEUR - BLOWER AIR FLOW - VOLUMENSTROM LAUBSAUGER - CAUDAL DEL SOPLADOR - VOLUMEDEBIET BLOWER - CAPACIDADE VOLUMÉTRICA DO SOPRADOR - Ογκομετρική παροχή φυσητήρα	m³/h	1200
PESO - POIDS - WEIGHT - GEWICHT - PESO - GEWICHT - PESO - Βαρος	kg	9.4
DIMENSIONI - DIMENSIONS - DIMENSIONS - ABMESSUNGEN - DIMENSIONES - AFMETINGEN - DIMENSÕES - Διαστάσεις	mm	320 x 430 x 450
MASSIMA VELOCITÀ DELL'ARIA - VITESSE MAXIMALE DE L'AIR - MAXIMUM AIR SPEED - MAX. LUFTGESCHWINDIGKEIT - VELOCIDAD MÁXIMA DEL AIRE - MAXIMUM LUCHTSNELHEID - VELOCIDADE MÁXIMA DO AR - Μέγιστη ταχύτητα αέρα	m/s	90

CERTIFICATO DI GARANZIA

Questa macchina è stata concepita e realizzata attraverso le più moderne tecniche produttive. La Ditta costruttrice garantisce i propri prodotti per un periodo di ventiquattro mesi dalla data di acquisto per utilizzo privato/hobbistico. La garanzia è limitata a sei mesi in caso di uso professionale e tre mesi in caso di noleggio.

Condizioni generali di garanzia

- 1) La garanzia viene riconosciuta a partire dalla data d'acquisto. La Ditta costruttrice tramite la rete di vendita ed assistenza tecnica sostituisce gratuitamente le parti difettose dovute a materiale, lavorazioni e produzione. La garanzia non toglie all'acquirente i diritti legali previsti dal codice civile contro le conseguenze dei difetti o vizi causati dalla cosa venduta.
- 2) Il personale tecnico interverrà il più presto possibile nei limiti di tempo concessi da esigenze organizzative.
- 3) **Per richiedere l'assistenza in garanzia è necessario esibire al personale autorizzato il sotto riportato certificato di garanzia timbrato dal rivenditore, compilato in tutte le sue parti e corredato di fattura d'acquisto o scontrino fiscalmente obbligatorio comprovante la data d'acquisto.**
- 4) La garanzia decade in caso di:
 - Assenza palese di manutenzione,
 - Utilizzo non corretto del prodotto o manomissioni,
 - Utilizzo di lubrificanti o combustibili non adatti,
 - Utilizzo di parti di ricambio o accessori non originali,
 - Interventi effettuati da personale non autorizzato.
- 5) La Ditta costruttrice esclude dalla garanzia i materiali di consumo e le parti soggette ad un normale logorio di funzionamento.
- 6) La garanzia esclude gli interventi di aggiornamento e miglioramento del prodotto.
- 7) La garanzia non copre la messa a punto e gli interventi di manutenzione che dovessero occorrere durante il periodo di garanzia.
- 8) Eventuali danni causati durante il trasporto devono essere immediatamente segnalati al trasportatore pena il decadere della garanzia.
- 9) Per i motori di altre marche (Briggs & Stratton, Tecumseh, Kawasaki, Honda, ecc.) montati sulle nostre macchine, vale la garanzia concessa dai costruttori del motore.
- 10) La garanzia non copre eventuali danni, diretti o indiretti, causati a persone o cose da guasti della macchina o conseguenti alla forzata sospensione prolungata nell'uso della stessa.

CERTIFICAT DE GARANTIE

Cette machine a été conçue et réalisée avec les techniques de production les plus modernes. Le fabricant garantit ses produits pour une période de vingt-quatre mois à compter de la date d'achat en cas d'utilisation à titre privé. La période de garantie est limitée à six mois en cas d'emploi professionnel et à trois mois en cas de location.

Conditions générales de garantie

- 1) La garantie est reconnue à compter de la date d'achat. Par le biais de son réseau de vente et d'assistance technique, le fabricant remplace gratuitement les pièces défectueuses dues au matériel, aux usinages et à la production. La garantie n'élimine pas, pour l'acquéreur, les droits légaux prévus par le Code Civil contre les conséquences des défauts ou des anomalies dus à l'objet vendu.
- 2) Le personnel technique interviendra le plus vite possible dans les délais liés aux exigences organisationnelles.
- 3) **Pour demander l'assistance sous garantie, il est nécessaire de présenter au personnel agréé le certificat de garantie joint ci-dessous, qui devra être timbré par le revendeur, rempli intégralement et accompagné de la facture ou du reçu de caisse qui doit obligatoirement être remis pour prouver la date d'achat.**
- 4) La garantie perd toute valeur en cas de :
 - Manque évident d'entretien,
 - Utilisation incorrecte ou transformations non autorisées du produit.
 - Utilisation de lubrifiants ou de combustibles inappropriés.
 - Utilisation de pièces de rechange ou d'accessoires non d'origine.
 - Interventions effectuées par du personnel non autorisé à ce faire.
- 5) Le fabricant exclut de la garantie les pièces consommables et celles qui sont soumises à une usure normale due au fonctionnement.
- 6) La garantie exclut les interventions de mise à jour et d'amélioration du produit.
- 7) La garantie ne couvre pas la mise au point et les interventions susceptibles de s'avérer nécessaires au cours de la période de garantie.
- 8) Tout dommage éventuellement subi au cours du transport doit être signalé sans retard au transporteur sous peine d'annulation de la garantie.
- 9) Pour les moteurs d'autres marques (Briggs & Stratton, Tecumseh, Kawasaki, Honda, etc.) montés sur nos machines, la garantie appliquée sera celle qui est accordée par le fabricant du moteur en question.
- 10) La garantie ne couvre pas les éventuels dommages directs ou indirects subis par les personnes ou par les biens matériels à la suite de pannes de la machine ou dépendant d'une longue suspension forcée de l'emploi de cette dernière.

WARRANTY CERTIFICATE

This machine has been designed and manufactured using the most modern techniques. The manufacturer guarantees the machine to be free from defects for a period of twenty four months from the date of purchase provided it is used exclusively for private/hobby purposes. If the machine is used for professional purposes, the warranty period shall terminate after a period of six months. If the machine is used for hire, the warranty period shall terminate after a period of three months.

Limited warranty

- 1) The warranty period starts on the date of sale. The manufacturer, acting through the sales and technical assistance network, shall replace free of charge any parts proven defective in material, machining or manufacturing. The warranty does not affect the purchaser's rights as established under legislation governing the consequences of defects in the machine.
- 2) Technical personnel will undertake the necessary repairs in the minimum time possible, compatible with organisational needs.
- 3) **To make any claim under the warranty, this certificate of warranty, fully compiled, bearing the dealer's stamp, and accompanied by the invoice or receipt showing the date of purchase, must be displayed to the personnel authorised to approve work.**
- 4) The warranty shall be null and void if:
 - the machine has evidently not been serviced correctly,
 - the machine has been used for improper purposes or has been modified in any way,
 - unsuitable lubricants and fuels have been used,
 - non-original spare parts and accessories have been fitted,
 - work has been done on the machine by unauthorised personnel.
- 5) The warranty does not cover consumables or parts subject to normal wear.
- 6) The warranty does not cover work to update or improve the machine.
- 7) The warranty does not cover any preparation or servicing work required during the warranty period.
- 8) Damage incurred during transport must be immediately brought to the attention of the carrier: failure to do so shall render null and void the warranty.
- 9) Engines of other manufacturers (Briggs & Stratton, Tecumseh, Kawasaki, Honda, etc.) fitted to our machines are covered by the warranties of the engine manufacturer.
- 10) The warranty does not cover injury or damage caused directly or indirectly to persons or things by defects in the machine or by periods of extended disuse of the machine resulting from the said defects.

Diese Maschine wurde mit den modernsten Produktionstechniken konzipiert und gebaut. Die Herstellerfirma garantiert für ihre Produkte für die Dauer von vierundzwanzig Monaten nach Kaufdatum für den Privatgebrauch / für Hobbyzwecke. Die Garantie beschränkt sich auf sechs Monate im Falle von professionellem Einsatz und drei Monate bei Vermietung.

Allgemeine Garantiebedingungen

- 1) Die Garantie gilt ab Kaufdatum. Die Herstellerfirma sorgt über ihr Verkaufs- und Kundendienstnetz für den kostenlosen Ersatz der Teile, die sich infolge Material-, Bearbeitungs- und Fabrikationsfehler als defekt erweisen. Durch die Garantie verliert der Käufer nicht die vom Bürgerlichen Gesetzbuch vorgesehenen gesetzlichen Rechte gegen die Folgen der von der verkauften Sache verursachten Defekte oder Mängel.
- 2) Soweit organisatorisch machbar greift das technische Personal so schnell wie möglich ein.
- 3) **Bei Anforderung eines Garantieeingriffs muss dem befugten Personal der untenstehende, vom Verkäufer abgestempelte und vollständig ausgefüllte Garantieschein zusammen mit der Rechnung bzw. dem Kassenzettel zum Nachweis des Kaufdatums vorgelegt werden.**
- 4) In folgenden Fällen verfällt jeder Garantieanspruch:
 - Bei offensichtlicher Unterlassung der Wartung,
 - Bei nicht korrekter Verwendung oder Veränderungen des Produkts,
 - Bei Benutzung von ungeeigneten Schmiermitteln oder Treibmitteln,
 - Bei Benutzung von nicht originalen Zubehör- und Ersatzteilen
 - Nach Eingriffen, die von unbefugtem Personal durchgeführt wurden.
- 5) Verbrauchsmaterial und die Teile, die einem normalen Verschleiß durch Betrieb ausgesetzt sind, werden vom Hersteller von der Garantie ausgeschlossen.
- 6) Von der Garantie ausgeschlossen sind Eingriffe zur Überholung und Verbesserung des Produkts.
- 7) Die Garantie deckt nicht die während der Garantielaufzeit erforderlichen Einstellungen und Wartungseingriffe.
- 8) Eventuelle Transportschäden müssen dem Spediteur unverzüglich gemeldet werden, ansonsten verfällt der Garantieanspruch.
- 9) Für die Motoren anderer Marken (Briggs & Stratton, Tecumseh, Kawasaki, Honda, usw.), die an unseren Maschinen installiert werden, gilt die vom Hersteller des Motors gewährte Garantie.
- 10) Die Garantie deckt keine eventuellen direkten oder indirekten Personen- oder Sachschäden, die durch Defekte der Maschine oder deren anhaltender Nichtbenutzung verursacht wurden.

MODELLO - MODELE

DATA - DATE

MODEL - MODELLE

DATE - DATUM

SERIAL No _____

CONCESSIONARIO - REVENDEUR

SERIAL No _____

DEALER - VERKAUFER

ACQUISTATO DAL SIG. - ACHETE PAR MONSIEUR

BOUGHT BY Mr. - GEKAUFT VON Hrn.

Non spedire! Allegare solo all'eventuale richiesta di garanzia tecnica.
Ne pas expédier ! Ne joindre qu'en cas de demande d'assistance technique sous garantie.

Do not send! Only attach to requests for technical warranties.
Nicht einsenden! Der Garantieschein muss nur bei einer eventuellen Anforderung eines Garantieeingriffs vorgelegt werden.

Español	Nederlands	Português	Ελληνικά
<p align="center">CERTIFICADO DE GARANTÍA</p>	<p align="center">GARANTIEBEWIJS</p>	<p align="center">CERTIFICADO DE GARANTIA</p>	<p align="center">ΠΙΣΤΟΠΟΙΗΤΙΚΟ ΕΓΓΥΗΣΗΣ</p>
<p>Esta máquina ha sido proyectada y fabricada con las técnicas más modernas. El Fabricante garantiza sus productos por un período de veinticuatro meses a partir de la fecha de compra para uso privado/aficionado; la garantía queda limitada a seis meses en caso de uso profesional y a tres en caso de alquiler.</p> <p>Condiciones generales de garantía</p> <ol style="list-style-type: none"> La garantía es válida a partir de la fecha de compra. El Fabricante cambiará gratuitamente las piezas que presenten defectos en el material, el trabajo o la producción, mediante su red de venta y asistencia técnica. La garantía no anula los derechos legales del comprador, previstos por el código civil, contra las consecuencias de defectos o vicios provocados por el producto vendido. El personal técnico efectuará las intervenciones lo antes posible y dentro de los plazos impuestos por exigencias de organización. Para solicitar la asistencia en garantía, es necesario mostrar el certificado de garantía ilustrado a continuación, junto a la factura o el tique que demuestren la fecha de compra, al personal autorizado; asimismo, para que el certificado sea válido, se han de completar todas sus partes y ha de estar debidamente timbrado por el vendedor. La garantía pierde su validez en los siguientes casos: <ul style="list-style-type: none"> Falta evidente de mantenimiento. Uso incorrecto o manipulación del producto. Uso de lubricantes o combustibles inadecuados. Uso de piezas de recambio o accesorios no originales. Intervenciones efectuadas por parte de personal no autorizado. La garantía no incluye ni los materiales consumibles ni las piezas sujetas a un desgaste normal de funcionamiento. La garantía tampoco incluye las intervenciones de actualización o mejora del producto. La puesta a punto o las intervenciones de mantenimiento eventualmente necesarias durante el periodo de garantía no están cubiertas por la garantía. Cualquier daño provocado durante el transporte tiene que ser señalado de inmediato al transportista bajo pena de anulación de la garantía. Para los motores de otras marcas (Briggs & Stratton, Tecumseh, Kawasaki, Honda, etc.) montados en nuestras máquinas, será válida la garantía de los Fabricantes del motor. La garantía no cubre los eventuales daños materiales o personales, directos o indirectos, provocados por averías de la máquina o por la interrupción forzada y prolongada del funcionamiento de la misma. 	<p>Deze machine is ontworpen en vervaardigd volgens de modernste productietechnieken. De fabrikant staat garant voor zijn producten voor een periode van vierentwintig maanden vanaf de aankoopdatum voor privé- of hobbygebruik. De garantie is beperkt tot zes maanden bij professioneel gebruik en tot drie maanden bij verhuur.</p> <p>Algemene garantieverwaarden</p> <ol style="list-style-type: none"> De garantie wordt toegekend vanaf de aankoopdatum. De fabrikant vervangt gratis de defecte onderdelen die te wijten zijn aan fouten van het materiaal, bewerkingen en productie middels het distributienet en de technische service. De garantie ontnemt de gebruiker niet de wettelijke rechten uit het burgerlijk wetboek tegen de gevolgen van defecten of onvolkomenheden die door het verkochte product veroorzaakt worden. Het technisch personeel grijpt zo snel mogelijk in binnen de tijdslijmieten die uit organisatorisch oogpunt mogelijk zijn. Voor het aanvragen van servicewerkzaamheden die onder de garantie vallen dient u het hieronder weergegeven garantiebewijs aan het bevoegde personeel te tonen. Het garantiebewijs moet een stempel van de verkoper dragen, geheel ingevuld zijn en begeleid worden door de factuur of de fiscaal verplichte kassabon met de aankoopdatum. De garantie vervalt bij: <ul style="list-style-type: none"> Overduidelijk gebrek aan onderhoud, Onjuist gebruik van het product of sabotage, Gebruik van ongeschikte smeermiddelen of brandstoffen, Gebruik van niet originele vervangingsonderdelen of accessoires, Werkzaamheden die verricht zijn door onbevoegd personeel. De verbruiksmaterialen en de onderdelen die onderhevig zijn aan normale slijtage vallen niet onder de garantie. Bijwerkingen en verbeteringen van het product vallen niet onder de garantie. De garantie dekt geen afstel- en onderhoudswerkzaamheden die tijdens de garantieperiode nodig mochten zijn. Eventuele beschadigingen die tijdens het transport zijn veroorzaakt moeten onmiddellijk aan de transporteur worden gemeld op straffe van verval van de garantie. Voor de motoren van andere merken (Briggs & Stratton, Tecumseh, Kawasaki, Honda, enz.) die op onze machines zijn gemonteerd geldt de garantie die door de fabrikant van de motor is gegeven. De garantie dekt geen eventuele directe of indirecte beschadigingen die aan personen of voorwerpen worden aangericht als gevolg van defecten of langdurige inactiviteit van de machine. 	<p>Este aparelho foi projectado e fabricado em conformidade com os critérios mais avançados da tecnologia actual. O fabricante garante os seus produtos por um período de vinte e quatro meses a partir da data de compra, desde que utilizados privadamente ou como Hobby. A garantia é limitada a seis meses em caso de utilização profissional e a três meses em caso de aluguer.</p> <p>Condições gerais de garantia</p> <ol style="list-style-type: none"> A garantia inicia a partir do momento de compra. O fabricante, mediante a rede de assistência técnica, substituirá gratuitamente os defeitos causados pela não conformidade do material, processo de fabrico e produção. A garantia não anula os direitos legais previstos pelo Código civil contra as consequências derivadas de defeitos ou vícios do aparelho. O pessoal técnico intervirá o mais rápido possível compatível com as próprias exigências de organização. Para requerer a assistência durante o período de garantia, é preciso exibir ao pessoal autorizado o certificado de garantia abaixo ilustrado preenchido plenamente, carimbado pelo revendedor e a respectiva factura ou recibo, qual comprovante da data de compra. A garantia decai nos seguintes casos: <ul style="list-style-type: none"> Falta evidente de manutenção; Utilização imprópria do produto ou alterações do mesmo; Utilização de lubrificantes ou combustíveis impróprios; Utilização de sobresselentes ou acessórios não originais; Intervenções efectuadas por pessoal não autorizado; O fabricante exclui do período de garantia os materiais de consumo e os órgãos sujeitos ao desgaste normal derivado da utilização do aparelho. A garantia exclui as intervenções de actualização e de melhorias do aparelho. A garantia não inclui pôr em ponto o aparelho bem como as intervenções de manutenção eventualmente necessárias durante o período de garantia. Eventuais danos derivados do transporte devem ser assinalados imediatamente ao transportador; a inobservância, acarreta no decaimento da garantia. Para os motores de outras marcas (Briggs & Stratton, Tecumseh, Kawasaki, Honda, etc.) montados nos nossos aparelhos, vale a garantia conferida pelos respectivos fabricantes. A garantia não inclui eventuais danos, directos ou indirectos causados a pessoas ou bens materiais derivados da inutilização da máquina por ruptura ou da suspensão obrigada da sua utilização. 	<p>Αυτό το μηχάνημα έχει σχεδιαστεί και κατασκευαστεί με τις πιο μοντέρνες τεχνικές παραγωγής. Ο Κατασκευαστής εγγυάται τα προϊόντα του για μια περίοδο εικοσιτεσσάρων μηνών από την ημερομηνία αγοράς για ιδιωτική χρήση/χόμπι. Η εγγύηση μειώνεται σε έξι μήνες σε περίπτωση επαγγελματικής χρήσης και σε τρεις μήνες σε περίπτωση εννοικίασης.</p> <p>Γενικοί όροι της εγγύησης</p> <ol style="list-style-type: none"> Η ισχύς της εγγύησης αρχίζει από την ημερομηνία αγοράς. Ο Κατασκευαστής μέσω του δικτύου πώλησης και τεχνικής εξυπηρέτησης αντικαθιστά δωρεάν τα ελαττωματικά εξαρτήματα που οφείλονται σε υλικό, επεξεργασία και παραγωγή. Η εγγύηση δεν στερεί στον αγοραστή τα νομικά δικαιώματα που προβλέπονται από τον αστικό κώδικα όσον αφορά τις επιπτώσεις των ατελειών ή των ελαττωμάτων που προκλήθηκαν από το αγορασμένο προϊόν. Το τεχνικό προσωπικό θα επέμβει το συντομότερο δυνατό μέσα στα χρονικά όρια που επιτρέπουν οι οργανωτικές απαιτήσεις. Για τεχνική υποστήριξη κατά την περίοδο εγγύησης είναι απαραίτητο να επιδείξετε στο εξουσιοδοτημένο προσωπικό το παρακάτω πιστοποιητικό εγγύησης σφραγισμένο από το κατάστημα πώλησης, πλήρως συμπληρωμένο και που συνοδεύεται από τιμολόγιο αγοράς ή νόμιμη απόδειξη που να αποδεικνύει την ημερομηνία αγοράς. Η εγγύηση παύει να ισχύει σε περίπτωση: <ul style="list-style-type: none"> Εμφανούς απουσίας συντήρησης, Λανθασμένης χρήσης του προϊόντος ή επεμβάσεων, Ακατάλληλων λιπαντικών ή καυσίμου, Χρήσης μη γνήσιων ανταλλακτικών ή αξεσουάρ, Επεμβάσεων που έγιναν από μη εξουσιοδοτημένο προσωπικό. Ο Κατασκευαστής δεν καλύπτει με την εγγύηση τα αναλώσιμα υλικά και τα εξαρτήματα που υπόκεινται φυσιολογική φθορά κατά τη λειτουργία. Η εγγύηση αποκλείει τις επεμβάσεις ενδημέρωσης και βελτίωσης του προϊόντος. Η εγγύηση δεν καλύπτει τη ρύθμιση και τις επεμβάσεις συντήρησης που μπορεί να λάβουν χώρα κατά την περίοδο εγγύησης. Ενδεχόμενες ζημιές που προκλήθηκαν κατά τη μεταφορά πρέπει να αναφερθούν αμέσως στο μεταφορέα διαφορετικά παύει η ισχύς της εγγύησης. Για τους κινητήρες άλλων κατασκευαστών (Briggs & Stratton, Tecumseh, Kawasaki, Honda, κλπ.) που είναι εγκατεστημένοι στα μηχανήματά μας, ισχύει η εγγύηση που χορηγείται από τον κατασκευαστή του κινητήρα. Η εγγύηση δεν καλύπτει ενδεχόμενες ζημιές, άμεσες ή έμμεσες, που θα προκληθούν σε άτομα ή αντικείμενα από βλάβες του μηχανήματος ή παρατεταμένη εξαναγκασμένη διακοπή στη χρήση αυτού.
<p>MODELO - MODEL</p> <hr/> <p>SERIAL No</p> <hr/> <p>COMPRADOR - GEKOCHT DOOR</p> <hr/> <hr/> <hr/>	<p>DATA - DATUM</p> <hr/> <hr/> <p>DISTRIBUIDOR - VERKOPER</p> <div style="border: 1px solid black; height: 100px; width: 100%;"></div>	<p>MODELO - MONTEAO</p> <hr/> <p>SERIAL No ΔΙΑΔΟΧΙΚΟΣ ΑΡΙΘΜΟΣ</p> <hr/> <p>COMPRADOR - ΑΓΟΡΑΣΜΕΝΟ ΑΠΟ ΤΟΝ ΚΥΡΙΟ</p> <hr/> <hr/> <hr/>	<p>DATA - ΗΜΕΡΟΜΗΝΙΑ</p> <hr/> <hr/> <p>DISTRIBUIDOR - ΚΑΤΑΣΤΗΜΑ ΠΩΛΗΣΗΣ</p> <div style="border: 1px solid black; height: 100px; width: 100%;"></div>

¡No enviar! Adjuntar sólo a la eventual solicitud de garantía técnica.
Niet verzenden! Voeg dit bewijs uitsluitend bij het aanvraagformulier om technische garantiewerkzaamheden.

Não enviar! Anexe apenas em caso de pedido de assistência técnica.
Μην το στείλετε! Επισυνάπτεται μόνο σε περίπτωση αίτησης τεχνικής εγγύησης.

 <p>ATTENZIONE!!! </p> <p>RISCHIO DI DANNO Uditivo</p> <p>NELLE NORMALI CONDIZIONI DI UTILIZZO, QUESTA MACCHINA PUÒ COMPORTARE PER L'OPERATORE ADDETTO, UN LIVELLO DI ESPOSIZIONE PERSONALE E GIORNALIERO A RUMORE PARI O SUPERIORE A</p> <p>85 dB(A)</p>	 <p>ATENCION!!! </p> <p>RIESGO DE DAÑO AUDITIVO</p> <p>EN NORMALES CONDICIONES DE UTILIZACIÓN, ESTA MAQUINA PUEDE TOLERAR, PARA EL OPERADOR ENCARGADO, UN NIVEL DE EXPOSICION DIARIO A RUIDO EQUIVALENTE O SUPERIOR A</p> <p>85 dB(A)</p>
 <p>ATTENTION!!! </p> <p>DANGER D'ATTEINTE A L'OUÏE</p> <p>L'OPERATEUR UTILISANT NORMALEMENT CETTE MACHINE PEUTS S'EXPOSER QUOTIDIENNEMENT A UN BRUIT EGAL OU DEPASSANT</p> <p>85 dB(A)</p>	 <p>LET OP!!! </p> <p>HOORSCHADEGEFLUIT</p> <p>IN ZIJN NORMAAL GEBRUIKSTOESTAND KAN DEZE MACHINE VOOR DE BESTEMDE OPERATOR EEN DAGELIJKS PERSOONLIJK LAWAAIBLOOTSTELLING MET ZICH MEEBRENGEN, DIE</p> <p>85 dB(A) OF MEER BEDRAAGT</p>
 <p>WARNING!!! </p> <p>RISK OF DAMAGING HEARING</p> <p>IN NORMAL CONDITIONS OF USE, THIS MACHINE MAY INVOLVE A DAILY LEVEL OF PERSONAL EXPOSURE TO NOISE FOR THE OPERATOR EQUAL TO OR GREATER THAN</p> <p>85 dB(A)</p>	 <p>ATENÇÃO!!! </p> <p>RISCO DE PREJUÍZO AUDITIVO</p> <p>NAS NORMAIS CONDIÇÕES DE UTILIZAÇÃO, ESTA MÁQUINA PODE COMPORTAR PARA O OPERADOR ENCARREGADO UM NÍVEL DE EXPOSIÇÃO PESSOAL DIÁRIA AO RUIDO IGUAL OU SUPERIOR A</p> <p>85 dB(A)</p>
 <p>ACHTUNG!!! </p> <p>HÖRSCHADEN - RISIKO</p> <p>UNTER NORMALEN ANWENDUNGSBEDINGUNGEN KANN DIESES GERÄT DIE BETRIEBUNGSPERSON EINEM TÄGLICHEN GERÄUSCHPEGEL VON</p> <p>85 dB(A) ODER MEHR AUSSETZEN</p>	 <p>ΠΡΟΣΟΧΗ!!! </p> <p>ΚΙΝΔΥΝΟΣ ΑΚΟΥΣΤΙΚΗΣ ΒΛΑΒΗΣ</p> <p>ΣΕ ΚΑΝΟΝΙΚΕΣ ΣΥΝΘΗΚΕΣ ΧΡΗΣΗΣ ΑΥΤΟ ΤΟ ΜΗΧΑΝΗΜΑ ΜΠΟΡΕΙ ΝΑ ΠΡΟΚΑΛΕΣΕΙ, ΓΙΑ ΤΟΝ ΧΕΙΡΙΣΤΗ, ΕΝΑ ΠΟΣΟΣΤΟ ΗΜΕΡΗΣΙΑΣ ΠΡΟΣΩΠΙΚΗΣ ΕΚΘΕΣΗΣ ΣΤΟΝ ΘΟΡΥΒΟ ΙΣΗ Η ΑΝΩΤΕΡΗ ΤΗΣ.</p> <p>85 dB(A)</p>

I	ATTENZIONE! – Questo manuale deve accompagnare la macchina durante tutta la sua vita.
F	ATTENTION! – Le manuel doit accompagner la machine pour toute sa vie.
GB	WARNING! – This owner's manual must stay with the machine for all its life.
D	ACHTUNG! - Dieses Anweisungsheft muß das Gerät während seiner gesamten Lebensdauer begleiten.
E	¡ATENCIÓN! - Este manual debe acompañar a la máquina durante toda su vida útil.
NL	LET OP! - Dit handboek moet voor de gehele levensduur bij de machine blijven.
P	ATENÇÃO! - Este manual deve acompanhar a máquina durante toda a sua vida útil.
GR	ΠΡΟΣΟΧΗ! - Το παρόν εγχειρίδιο πρέπει να συνοδεύει το μηχάνημα καθ'όλη τη διάρκεια ζωής του.



EMAK s.p.a. - Member of the YAMA group
 42011 BAGNOLO IN PIANO (REGGIO EMILIA) ITALY
 TEL. 0522 956611 - TELEFAX 0522 951555
 EMAIL service@emak.it INTERNET http://www.emak.it

