

I	MANUALE DI USO E MANUTENZIONE
GB	OPERATOR'S INSTRUCTION BOOK
F	MANUEL D'UTILISATION ET D'ENTRETIEN
D	BEDIENUNGSANLEITUNG
E	MANUAL DE INSTRUCCIONES
NL	GEBRUIKSAANWIJZING

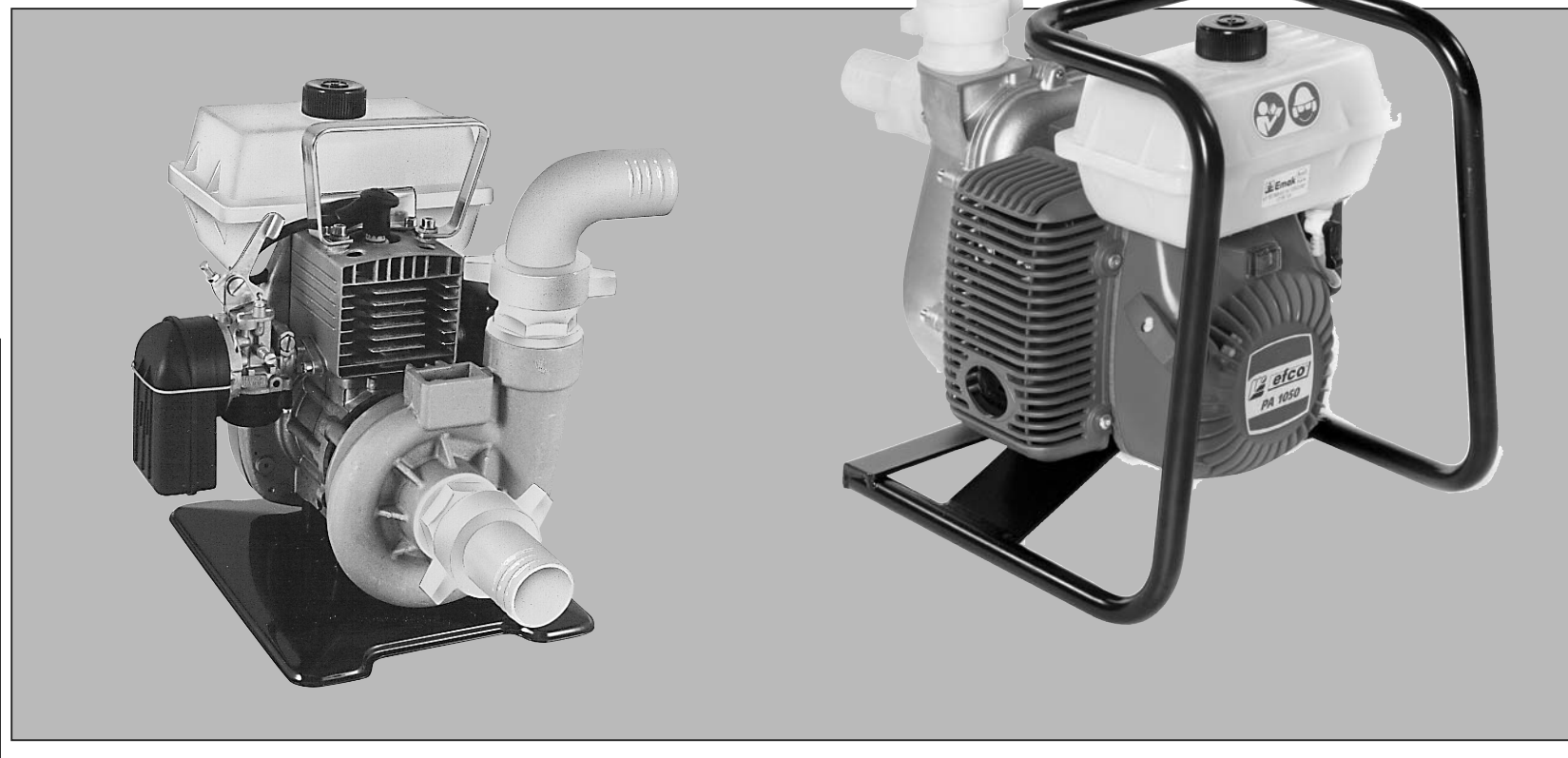

**PA 1030** (30.5 cm<sup>3</sup>) - **PA 1050** (50.2 cm<sup>3</sup>) - **PA 1100** (98.2 cm<sup>3</sup>) - **PC 1050** (50.2 cm<sup>3</sup>)

**I****INTRODUZIONE**

Per un corretto impiego della motopompa e per evitare incidenti, non iniziare il lavoro senza aver letto questo manuale con la massima attenzione. Su questo manuale sono indicate le spiegazioni di funzionamento dei vari componenti e le istruzioni per i necessari controlli e per la manutenzione.

**N.B. Le descrizioni e le illustrazioni contenute nel presente manuale si intendono non rigorosamente impegnative. La Ditta si riserva il diritto di apportare eventuali modifiche senza impegnarsi ad aggiornare di volta in volta questo manuale.**

**GB****INTRODUCTION**

To correctly use the pump and prevent accidents, do not start work without having first carefully read this manual. You will find explanations concerning the operation of the various parts plus instructions for necessary checks and relative maintenance.

**Note: Illustrations and specifications in this manual may vary according to Country requirements and are subject to change without notice by the manufacturer.**

**F****INTRODUCTION**

Pour un emploi correct de la motopompe et pour éviter les accidents, ne commencez pas le travail sans avoir d'abord lu attentivement le manuel. Vous trouverez les descriptions du fonctionnement des divers composants et les instructions pour les contrôles nécessaires et pour l'entretien.

**N.B. Les descriptions et les illustrations contenues dans ce manuel n'engagent pas rigoureusement le constructeur. La société se réserve le droit d'apporter d'éventuelles modifications sans devoir mettre à jour à chaque fois le manuel.**

**D****EINLEITUNG**

Lesen Sie diese Broschüre vor Arbeitsbeginn aufmerksam durch, um mit die Motorpumpe richtig umgehen zu können und Unfälle zu vermeiden. In dieser Bedienungsanleitung finden Sie die Erklärung der Funktionsweise der verschiedenen Bauteile und Hinweise zu den anfallenden Kontroll- und Wartungsarbeiten.

**Anm.: Die in dieser Broschüre enthaltenen Beschreibungen und Abbildungen sind unverbindlich. Der Hersteller behält sich das Recht vor, eventuelle Veränderungen vorzunehmen, ohne jeweils vorher eine Anpassung der vorliegenden Bedienungsanleitung vorzunehmen.**

**E****INTRODUCCION**

Para una correcta utilización de la motobomba y para evitar accidentes, no empiece a trabajar sin haber leído atentamente este manual. Ud. encontrará las explicaciones de funcionamiento de los diferentes componentes y las instrucciones para el control y mantenimiento de la motosierra. **P.D. Las descripciones contenidas en el presente manual no se consideran rigurosamente obligatorias. La empresa se reserva el derecho de aportar eventuales modificaciones sin obligarse a poner al día este manual.**

**NL****INLEIDING**

Om de motorpomp op de juiste manier te kunnen gebruiken en ongelukken te voorkomen eerst deze gebruiksaanwijzing aandachtig doorlezen alvorens ermee te gaan werken. In deze gebruiksaanwijzing zijn de uitleg van de werking van de verschillende onderdelen en de instructies voor de noodzakelijke controles en het onderhoud opgenomen.

**N.B.: De beschrijvingen en de figuren in deze gebruiksaanwijzing zijn niet bindend. De fabrikant reserveert zich het recht eventuele veranderingen aan te brengen zonder zich te verplichten iedere keer deze gebruiksaanwijzing bij te werken.**

**ATTENZIONE!!!****RISCHIO DI DANNO Uditivo**

NELLE NORMALI CONDIZIONI DI UTILIZZO,  
QUESTA MACCHINA PUÒ  
COMPORTARE PER L'OPERATORE ADDETTO,  
UN LIVELLO DI ESPOSIZIONE  
PERSONALE E GIORNALIERO A RUMORE PARI  
O SUPERIORE A

**85 dB(A)****ACHTUNG!!!****HÖRSCHADEN - RISIKO**

UNTER NORMALEN ANWENDUNGSBEDINGUNGEN  
KANN DIESES GERÄT DIE BEDIENUNGSPERSON  
EINEM TÄGLICHEN GERÄUSCHPEGEL VON

**85 dB(A)**

ODER MEHR AUSSETZEN

**WARNING!!!****RISK OF DAMAGING HEARING**

IN NORMAL CONDITIONS OF USE,  
THIS MACHINE MAY INVOLVE A DAILY LEVEL  
OF PERSONAL EXPOSURE TO NOISE  
FOR THE OPERATOR EQUAL TO  
OR GREATER THAN

**85 dB(A)****ATENCION!!!****RIESGO DE DAÑO AUDITIVO**

EN NORMALES CONDICIONES DE UTILIZACIÓN,  
ESTA MAQUINA PUEDE  
TOLERAR, PARA EL OPERADOR ENCARGADO,  
UN NIVEL DE EXPOSICIÓN  
DIARIO A RUIDO EQUIVALENTE O SUPERIOR A

**85 dB(A)****ATTENTION!!!****DANGER D'ATTEINTE A L'OUÏE**

L'OPERATEUR UTILISANT NORMALEMENT  
CETTE MACHINE  
PEUTS S'EXPOSER QUOTIDIENNEMENT  
A UN BRUIT EGAL OU DEPASSANT

**85 dB(A)****LET OP!!!****HOORSCHADEGEFLUIT**

IN ZIJN NORMAAL GEBRUIKSTOESTAND KAN  
DEZE MACHINE VOOR DE  
BESTEMDE OPERATOR EEN DAGELIJKS PERSOONLIJK  
LAWAAI BLOOTSTELLING MET ZICH MEEBRENGEN, DIE

**85 dB(A)**

OF MEER BEDRAAGT

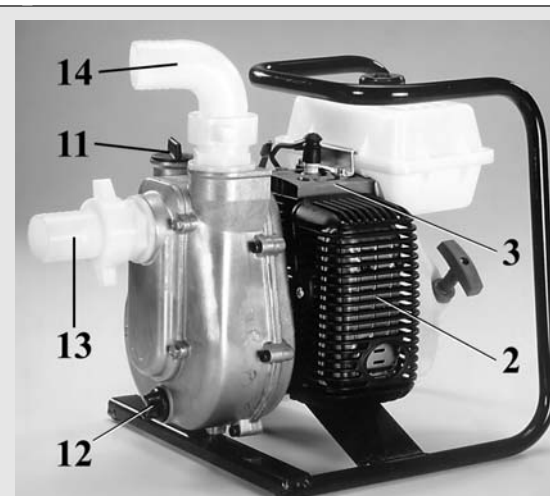
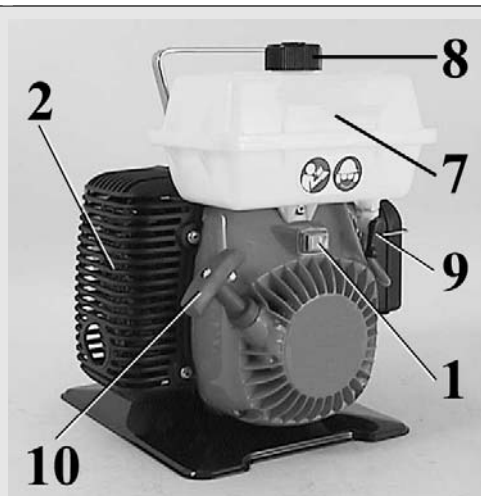
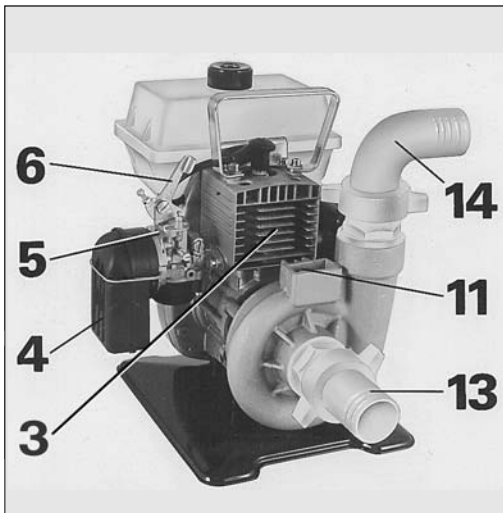

### I COMPONENTI DELLA MOTOPOMPA

- |                           |                                |
|---------------------------|--------------------------------|
| 1 - Interruttore di massa | 8 - Tappo serbatoio carburante |
| 2 - Protezione marmitta   | 9 - Rubinetto carburante       |
| 3 - Motore                | 10 - Impugnatura avviamento    |
| 4 - Filtro aria           | 11 - Tappo di carico           |
| 5 - Leva comando starter  | 12 - Tappo di scarico          |
| 6 - Leva acceleratore     | 13 - Raccordo aspirazione      |
| 7 - Serbatoio carburante  | 14 - Raccordo di mandata       |

### GB PUMP SET COMPONENTS

- |                    |                      |
|--------------------|----------------------|
| 1 - On/Off switch  | 8 - Fuel tank cap    |
| 2 - Muffler guard  | 9 - Fuel tank tap    |
| 3 - Engine         | 10 - Starter handle  |
| 4 - Air filter     | 11 - Pump load plug  |
| 5 - Choke lever    | 12 - Pump drain plug |
| 6 - Throttle lever | 13 - Intake union    |
| 7 - Fuel tank      | 14 - Delivery union  |

### F COMPOSANTS DE LA MOTOPOMPE

- |                                     |                                       |
|-------------------------------------|---------------------------------------|
| 1 - Interrupteur d'arrêt du moteur  | 8 - Bouchon du réservoir de carburant |
| 2 - Protection du pot d'échappement | 9 - Robinet du carburant              |
| 3 - Moteur                          | 10 - Poignée démarrage                |
| 4 - Filtre à air                    | 11 - Bouchon de charge pompe          |
| 5 - Levier starter                  | 12 - Bouchon de vidange pompe         |
| 6 - Levier de l'accélérateur        | 13 - Raccord d'aspiration             |
| 7 - Réservoir de carburant          | 14 - Raccord de refoulement           |

### D BAUTEILE DEN MOTORPUMPE

- |                        |                           |
|------------------------|---------------------------|
| 1 - Ein-/Aus- Schalter | 8 - Kraftstofftankdeckel  |
| 2 - Hitzeschutzgitter  | 9 - Kraftstoffhahn        |
| 3 - Motor              | 10 - Startergriff         |
| 4 - Luftfilter         | 11 - Einfüllstopfen Pumpe |
| 5 - Chochehebel        | 12 - Ablasstopfen Pumpe   |
| 6 - Gashebel           | 13 - Ansauganschluss      |
| 7 - Kraftstofftank     | 14 - Auslassanschluss     |

### E COMPONENTES DE LA MOTOBOMBA

- |                                     |                                    |
|-------------------------------------|------------------------------------|
| 1 - Interruptor de parada del motor | 8 - Tapón depósito combustible     |
| 2 - Protección del silenciador      | 9 - Grifo de combustible           |
| 3 - Motor                           | 10 - Empuñadura                    |
| 4 - Filtro de aire                  | 11 - Tapón de carga de la bomba    |
| 5 - Palanca cebador                 | 12 - Tapón de descarga de la bomba |
| 6 - Palanca del acelerador          | 13 - Empalme de aspiración         |
| 7 - Depósito combustible            | 14 - Empalme de caudal             |

### NL ONDERDELEN VAN DE MOTORPOMP

- |                        |                         |
|------------------------|-------------------------|
| 1 - Aaan/uitschakelaar | 8 - Brandstoftankdop    |
| 2 - Vitlaatklep        | 9 - Brandstofkraan      |
| 3 - Motor              | 10 - Startgreep         |
| 4 - Luchtfilter        | 11 - Dop pompinlaat     |
| 5 - Chokehendel        | 12 - Dop pompuitlaat    |
| 6 - Geshendel          | 13 - Aanzuigkoppeling   |
| 7 - Brandstoftank      | 14 - Uitstroomkoppeling |

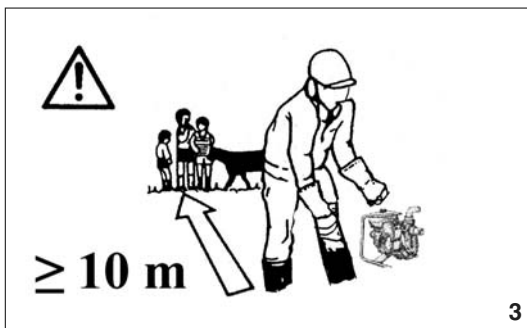
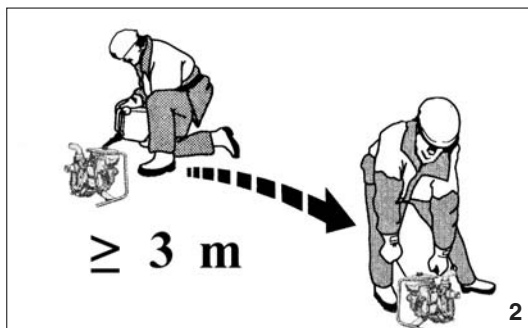
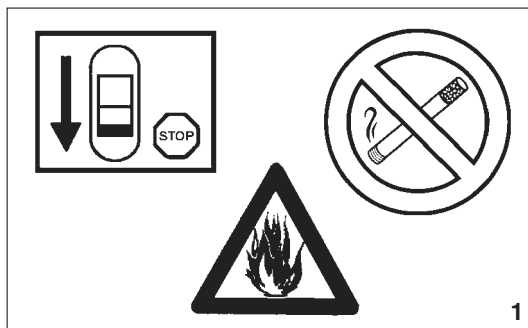

Italiano		English
NORME DI SICUREZZA		SAFETY PRECAUTIONS
<p><b>⚠ ATTENZIONE - La motopompa, se ben usata, è uno strumento di lavoro comodo ed efficace; se usata in modo non corretto o senza le dovute precauzioni potrebbe diventare un attrezzo pericoloso. Perché il vostro lavoro sia sempre piacevole e sicuro, rispettare scrupolosamente le norme di sicurezza riportate qui di seguito e nel corso del manuale.</b></p> <ol style="list-style-type: none"> <li>1 - Conservare con cura il seguente Manuale e consultarlo prima di ogni utilizzo della macchina.</li> <li>2 - Effettuare il pieno lontano da fonti di calore e a motore fermo (Fig. 1). Non fumare durante il rifornimento (Fig. 1). Fare attenzione a non rovesciare miscela per terra o sulla marmitta. Se durante il rifornimento il carburante tracima, spostare la motopompa prima di fare l'avviamento (Fig. 2). Non togliere il tappo del serbatoio a motore avviato o ancora caldo.</li> <li>3 - Prima di effettuare l'avviamento controllare che l'acceleratore funzioni liberamente.</li> <li>4 - Si raccomanda di <b>non avviare mai</b> la macchina <b>senza l'acqua di adescamento</b> nella pompa. Ciò può causare danni importanti alle parti del motore e l'immediato decadimento della garanzia.</li> <li>5 - Utilizzare la motopompa lontano da altre persone od animali (Fig. 3).</li> <li>6 - Non Utilizzare la motopompa in vicinanza di cavi o apparecchiature elettriche (Fig. 4).</li> <li>7 - Utilizzare sempre il filtro sul tubo di aspirazione. Così facendo si evita l'entrata di corpi estranei nella pompa, e possibili danni alla girante.</li> <li>8 - Le motopompe di questa gamma sono progettate per pompare acqua. Non usare la motopompa per convogliare prodotti infiammabili, sostanze chimiche o prodotti alimentari. Le sospensioni di prodotti abrasivi possono danneggiare la tenuta e le parti rotanti della pompa.</li> <li>9 - Dopo il pompaggio dell'acqua marina o di liquami, lavare il corpo pompa con acqua pulita.</li> <li>10 - Staccare il cappuccio della candela ogni volta che si effettuano operazioni di manutenzione, pulizia o riparazione.</li> </ol>	<ol style="list-style-type: none"> <li>11 - Per controllare la scintilla della candela, non tenerla vicino al foro del cilindro: potrebbe far accendere i gas che evaporano dallo stesso.</li> <li>12 - Verificare che tutti i bulloni ed altri elementi di fissaggio non siano allentati o mancanti.</li> <li>13 - Tenere la motopompa in funzione (o con motore ancora caldo) lontana da eventuali materiali infiammabili.</li> <li>14 - Stare attenti alla marmitta ed altri parti calde.</li> <li>15 - Durante il trasporto chiudere il rubinetto del carburante e serrare il tappo del serbatoio. Svuotare il serbatoio dal carburante nel caso di trasporto su lunghe distanze o su strade sconnesse.</li> <li>16 - Usare la motopompa solo in luoghi ben ventilati, non utilizzare in atmosfera esplosiva, infiammabile o in ambienti chiusi (Fig. 5).</li> <li>17 - Controllare giornalmente la motopompa per assicurarsi che ogni dispositivo di sicurezza e non, sia funzionante.</li> <li>18 - Seguire sempre le nostre istruzioni per le operazioni di manutenzione.</li> <li>19 - Non lavorare con una motopompa danneggiata, mal riparata, mal montata o modificata arbitrariamente. Non togliere o danneggiare o rendere inefficace alcun dispositivo di sicurezza.</li> <li>20 - Non effettuare mai da soli operazioni o riparazioni che non siano di normale manutenzione. Rivolgersi soltanto ad officine specializzate ed autorizzate.</li> <li>21 - Non usare carburante (miscela) per operazioni di pulizia.</li> <li>22 - Conservare la motopompa in luogo asciutto, sollevata dal suolo e con i serbatoi vuoti.</li> <li>23 - In caso di necessità della messa fuori servizio della motopompa, non abbandonarla nell'ambiente, ma consegnarla al Rivenditore che provvederà alla corretta collocazione.</li> <li>24 - Rivolgetevi sempre al Vostro rivenditore per qualsiasi altro chiarimento o intervento prioritario.</li> </ol>	<p><b>⚠ WARNING - If correctly used, the pump is easy to handle and efficient tool; if used improperly or without the due precautions it could become a dangerous tool. For pleasant and safe work, always strictly comply with the safety rules that follow and throughout this manual.</b></p> <ol style="list-style-type: none"> <li>1 - Keep this manual on hand and consult it before each use of the tool.</li> <li>2 - Refuel only with the engine off and away from open flames (Fig. 1). Do not smoke while refuelling (Fig. 1). Take care not to spill or splash fuel on the muffler. After refuelling, move the engine pump to a different area before restarting (Fig. 2). Don't remove the fuel tank cap when the engine is still warm or running.</li> <li>3 - Before starting the engine, check the throttle for ease of movement.</li> <li>4 - <b>Never</b> start the machine <b>without priming water</b> in the pump. It will cause serious damages to the engine parts as well as the withdrawal of the guarantee.</li> <li>5 - Don't use the engine pump near people or animals (Fig. 3).</li> <li>6 - Do not use the pump set close to cables or electrical equipment (Fig. 4).</li> <li>7 - A strainer should always be used on the suction hose, to prevent debris from entering the pump body, and causing possible damage to the impeller.</li> <li>8 - The pumps of this range have been designed to pump water. Do not use the pump to convey inflammable products, chemical substances, or food products. Liquids containing abrasive solids in suspension will damage the seal and the rotating parts of the pumps.</li> <li>9 - After the pumping of sea water or sewage, wash the pump with fresh water.</li> <li>10 - Take the cap off the spark plug each time maintenance, cleaning or repair work is carried out.</li> <li>11 - Do not check the spark plug (for spark) while holding the plug near the cylinder hole, to avoid igniting the fuel vapors evaporating from the cylinder.</li> </ol>



5

English	Français	
SAFETY PRECAUTIONS	NORMES DE SECURITE	
<p>12 - Be sure to check bolts and other fasteners to see if any of them have become loose or missing.</p> <p>13 - Keep the running (or still hot) pump away from any inflammable material.</p> <p>14 - Be careful with the muffler or other hot engine parts.</p> <p>15 - During transportation close the fuel cock and the fuel tank cap. Empty the fuel tank during transportation on long distances or rough roads.</p> <p>16 - Only use the pump in well-ventilated places, do not operate the pump in explosive or flammable atmospheres or in closed environments (Fig. 5).</p> <p>17 - Check the pump each day to ensure that each device, whether for safety or otherwise, is functional.</p> <p>18 - Always follow the manufacturer's instructions for the maintenance operations.</p> <p>19 - Never use a damaged, modified, or improperly repaired or assembled pump. Do not remove, damage or deactivate any of the safety devices.</p> <p>20 - Never carry out operations or repairs on your own that are other than routine maintenance. Call specialised and authorised workshops only.</p> <p>21 - Never use fuel for (mixture) cleaning operations.</p> <p>22 - Keep the pump set in a dry place, raised off the ground and with the tanks empty.</p> <p>23 - If your pump is no longer usable, dispose of it properly without damaging the environment by handing it in to your local Dealer who will arrange for its correct disposal.</p> <p>24 - But take it to your dealer who will dispose of it properly. Always call your dealer for any clarification or priority action.</p>	<p><b>⚠ ATTENTION : Si vous utilisez correctement la motopompe, vous aurez un instrument de travail pratique et efficace; utilisé de façon non correcte ou sans adopter les précautions nécessaires, cet instrument pourrait s'avérer dangereux. Pour que votre travail soit toujours agréable et sûr, respectez scrupuleusement les mesures de sécurité reportées ici et au cours du manuel.</b></p> <p>1 - Conservez ce manuel soigneusement et consultez-le à chaque fois que vous devrez utiliser la machine.</p> <p>2 - Le remplissage du carburant doit être effectué avec le moteur arrêté (Fig. 1), loin d'une source de chaleur. Ne pas fumer (Fig. 1) et ne pas renverser du carburant sur le pot d'échappement. Si le carburant a débordé, lors du remplissage, la motopompe doit être déplacée avant la mise en route (Fig. 2). Ne jamais enlever le bouchon réservoir lorsque le moteur est chaud ou en route.</p> <p>3 - Avant de démarrer le moteur, contrôler que l'accélérateur fonctionne correctement.</p> <p>4 - <b>Ne jamais faire tourner la pompe sans eau dans le corps</b> sous peine de détérioration immédiate du joint d'étanchéité. Dans ce cas les pièces déteriorées ne sont pas couvertes par la garantie.</p> <p>5 - S'assurer qu'aucune personne, ou animal, et en particulier de jeunes enfants, ne se trouve à proximité de la pompe (Fig. 3).</p> <p>6 - N'utilisez pas la motopompe à proximité de câbles ou d'appareils électriques (Fig. 4).</p> <p>7 - Le filtre ou crepine doit toujours être utilisé sur le tuyau flexible d'aspiration pour empêcher tous débris de pénétrer dans le corps de la pompe et causer des dégâts éventuels au rotor.</p> <p>8 - Les motopompes de cette série ont été conçues pour le pompage de l'eau. N'utilisez pas la motopompe pour convoyes des produits inflammables, des substances chimiques ou des produits alimentaires. Les suspensions de produits abrasifs peuvent endommager la garniture mécanique et les parties tournantes de la pompe.</p> <p>9 - Après avoir pompé de l'eau de mer, ou du purin, laver la pompe avec de l'eau claire.</p>	<p>10 - Avant d'entreprendre les travaux d'entretien, de nettoyage ou de réparation, s'assurer que le moteur est à l'arrêt et le fil de la bougie débranché.</p> <p>11 - Lors des essais du système d'allumage, placer la bougie à une certaine distance afin d'éviter que le carburant vaporisé du cylindre s'enflamme.</p> <p>12 - Vérifier l'intégrité et le serrage des boulons, écrous et vis de l'ensemble motopompe.</p> <p>13 - Tenir la motopompe en fonction (ou encore chaude) bien éloignée de matériels inflammables éventuels.</p> <p>14 - Faire attention au pot d'échappement et à d'autres parties chaudes.</p> <p>15 - Durant le transport fermer le robinet du carburant et bien serrer le bouchon de réservoir. Vider le réservoir du carburant si la pompe doit être transportée sur de longues distances ou sur des routes difficiles.</p> <p>16 - N'utilisez la motopompe dans des endroits bien aérés, ne l'utilisez pas dans des atmosphères explosives ou inflammables ou dans des endroits clos (Fig. 5).</p> <p>17 - Contrôlez la motopompe tous les jours pour vous assurer que tous les dispositifs, de sécurité et autres, fonctionnent bien.</p> <p>18 - Suivez toujours nos instructions pour les opérations d'entretien.</p> <p>19 - Ne travaillez pas avec une motopompe endommagée, mal réparée, mal montée ou modifiée arbitrairement. Évitez d'enlever, de détériorer ou de neutraliser les dispositifs de sécurité.</p> <p>20 - N'effectuez jamais par vous-mêmes des opérations ou des réparations qui ne sont pas d'entretien normal. Adressez-vous seulement à des ateliers spécialisés et autorisés.</p> <p>21 - N'utilisez pas de carburant (mélange) pour les opérations de nettoyage.</p> <p>22 - Rangez la motopompe dans un endroit sec, soulevée du sol et après avoir vidé les réservoirs.</p> <p>23 - Si votre motopompe ne marche plus, ne l'abandonnez pas dans la nature ! Appelez votre revendeur habituel, qui saura résoudre la situation.</p> <p>24 - Adressez-vous toujours à votre revendeur habituel pour toute autre application ou intervention importante.</p>

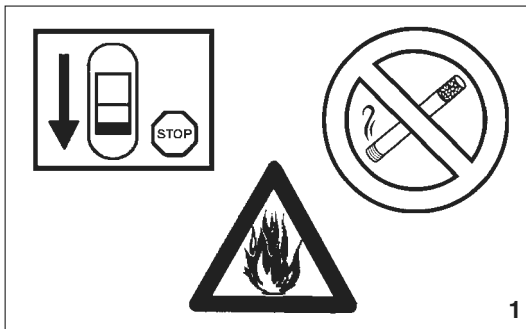

1

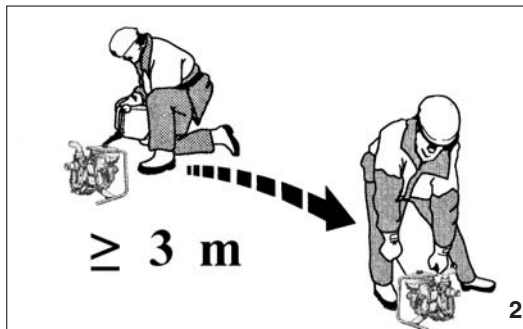

2

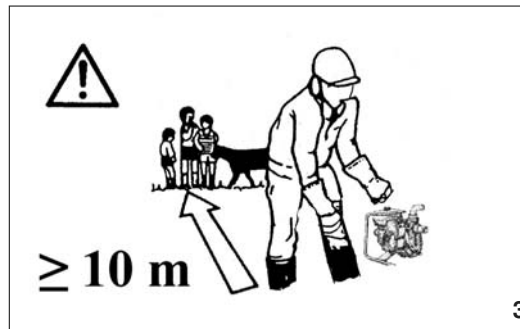

3

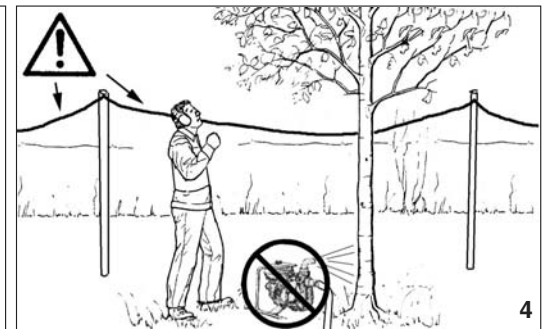

4

Deutsch

Español

SICHERHEITSVORBEREITUNGEN

NORMAS DE SEGURIDAD

**⚠ ACHTUNG:** Bei richtiger Anwendung ist die Motorpumpe ein bequemes und wirkungsvolles Arbeitsgerät; falls Sie sie falsch oder ohne die nötige Vorsicht einsetzen, kann sie zu einer Gefahr werden. Beachten Sie bitte daher unbedingt die Sicherheitsvorschriften die Sie nachstehend in der Betriebsanleitung finden, damit ihre Arbeit immer angenehm und sicher ist.

Reinigungs- oder Reparaturarbeiten an der Maschine durchgeführt werden.

**⚠ ATENCION -** La motobomba, si se emplea bien, es un instrumento de trabajo cómodo y eficaz; si se usa incorrectamente o sin las debidas precauciones puede convertirse en un instrumento peligroso. Para que su trabajo sea siempre agradable y seguro, respete escrupulosamente las normas de seguridad indicadas a continuación en el presente manual.

- 1 - Bewahren Sie dieses Handbuch sorgfältig auf und lasen Sie es vor jeder Inbetriebnahme der Maschine.
- 2 - Tanken Sie den Motor nur in ausgeschaltetem Zustand auf und achten Sie darauf, daß kein offenes Feuer in der Umgebung ist, Rauchen Sie auch nicht beim nicht Auftanken und vermeiden Sie, Benzin auf den Schalldämpfer zu verschütten (Abb. 1). Nach dem Auftanken die Motorpumpe zu einem anderen Platz tragen zum Start (Abb. 2). Entfernen Sie nicht den Bezintankdeckel, während der Motor noch warm ist oder während der Motor läuft.
- 3 - Vor dem Start überprüfen Sie den Gashebel auf einwandfreie Funktion.
- 4 - Die Maschine **nie ohne füllwasser in der Pumpe** einschalten. Es können sonst beträchtliche Schäden am Motor entstehen. Der Hersteller kann in diesem Falle keine Garantie übernehmen.
- 5 - Halten Sie bei der Verwendung der Motorpumpe andere Personen und Tiere fern (Abb. 3).
- 6 - Benutzen Sie die Motorpumpe nicht in der Nähe von Elektrokabeln oder Elektro-Geräten (Abb. 4).
- 7 - Am Saugschlauch muss immer ein Korb verwendet werden, da mit kein Schlamm in das Pumpengehäuse dringt, was zu einer Beschädigung der Flügel führen könnte.
- 8 - Die Motorpumpen dieser Baureihe sind zum Pumpen von Wasser ausgelegt. Benutzen Sie die Motorpumpe nicht zum Pumpen von entflammablen Substanzen, Chemikalien oder Labensmitteln, Suspensionen von Produkten, die abschleifende Wirkung haben, können zur Beschädigung der Dichtung und der sich drehenden Pumpenteile führen.
- 9 - Nach dem Pumpen von Meerwasser oder Schwarzwasser muß die Pumpe mit frischem Wasser durchgespült werden.
- 10 - Den Kerzendeckel immer abnehmen, bevor Wartungs-

- 11 - Unterlassen Sie die Funkenprüfung der Zündkerze in der Nähe der Zylinderöffnung, um unbeabsichtigtes Zünden von Benzindämpfen aus dem Zylinder zu vermeiden.
- 12 - Allen Schrauben und sonstigen Befestigungsmitteln nachprüfen. Nichts darf locker sein.
- 13 - Die laufende (oder noch warme) Pumpe nicht in unmittelbarer Nähe leicht entflammbarer Materialien aufbewahren.
- 14 - Auspuff und andere Teile sind heiß. Nicht anfassen!
- 15 - Wenn Sie den Pumpe transportieren, Schließen Sie den Kraftstoffhahn und drehen den Tankverschluß gut zu. Bei Transport über längere Entfernungen oder auf unebenem Gelände ist auch der Kraftstofftank zu leeren.
- 16 - Achten Sie auf gute Abzugsmöglichkeiten der Abgase. Benutzen Sie das Gerät nicht in der Nähe von explosiven oder brennbaren Stoffen oder in geschlossenen Räumen (Abb. 5).
- 17 - Kontrollieren Sie die Motorpumpe täglich, um sicherzustellen, daß sowohl die Sicherheits- sowie auch alle anderen Vorrichtungen korrekt funktionieren.
- 18 - Folgen Sie bei den Wartungsarbeiten stets unseren Anweisungen.
- 19 - Arbeiten sie nicht mit beschädigter, fehlerhaft reparierter, falsch montierter oder willkürlich abgeänderter Motorpumpe. Entfernen, beschädigen oder ändern Sie nie die Schutzvorrichtungen.
- 20 - Nehmen Sie nie alleine Reparaturen oder Arbeiten vor, die nicht zur normalen Wartung gehören. Wenden Sie sich ausschließlich an spezialisierte Vertragswerkstätten.
- 21 - Benutzen Sie keinen Kraftstoff (Gemisch) für die Reinigungsarbeiten.
- 22 - Bewahren Sie die Motorpumpe an einem trockenen Ort, vom Boden entfernt und mit entleertem Tank auf.
- 23 - Sollte es notwendig sein die Motorpumpe aus dem Verkehr zu ziehen, händigen Sie sie ihrem Vertragshändler aus, der für die entsprechende Aufbewahrung sorgt.
- 24 - Wenden Sie sich für eventuelle Klärungen oder Eingriffe immer an den Händler Ihres Vertrauens.

- 1 - Conservar cuidadosamente el presente manual de instrucciones y consultarlo en cada ocasión en que la máquina sea utilizada.
- 2 - Llenar el deposito de combustible con el motor parado y lejos del fuego (Fig. 1). No fume cuando llene el deposito (Fig. 1). Asegurese de no derramar el combustible sobre el escape. Despues de llenar el deposito, lleve la motobomba a otro sitio antes de volver a ponerlo en marcha (Fig. 2). No quite el tapon del deposito cuando el motor aún esta caliente o en marcha.
- 3 - Antes de poner en marcha el motor, comprobar que el acelerador se desplace libremente.
- 4 - **Nunca** ponga en marcha la máquina **sin agua de purga** en la bomba. Tal descuido ocasionará serios daños en las piezas del motor, y la garantía quedará anulada en tal caso.
- 5 - Utilizar la motobomba lejos de personas y animales (Fig. 3).
- 6 - No se debe de utilizar la bomba cerca de cables o aparatos eléctricos (Fig. 4).
- 7 - El filtro debe utilizarse siempre en la manguera de aspiración, a fin de evitar la entrada de impurezas en el cuerpo de la bomba y posibles daños en la turbina.
- 8 - Las motobombas de esta gama están proyectadas para bombear agua. No usar la motobomba para recoger productos inflamables, substancias quimicas o productos alimenticios. Las particulas de productos abrasivos pueden dañar la junta y la parte rotante de la bomba.
- 9 - Después de bombear agua de mar o purines, lave la bomba con agua dulce.
- 10 - Quitar el capuchión de la bujia cada vez que se realizan operaciones de mantenimiento, limpieza o reparaciones en la máquina.



5

Español	Nederlands	
NORMAS DE SEGURIDAD	VEILIGHEIDSVORSCHRIFTEN	
<p>11 - No comprobar la bujia (la chispa) cuando tenga la bujia cerca del agujero del cilindro, para evitar que se inflamen los vapores que emanan desde el cilindro.</p> <p>12 - Revise todos los tornillos y tuercas para comprobar que no haya piezas sueltas o faltantes.</p> <p>13 - Mantener la motobomba alejada de eventuales materiales inflamables, cuando esté en funcionamiento o todavía caliente.</p> <p>14 - Estar atentos al tubo de escape y otras partes calientes de la máquina.</p> <p>15 - Durante el transporte cerra la llave de la gasolina y ajustar el tapón del depósito. Vaciar el depósito de la gasolina en caso de recorrer largas distancias o caminos en malas condiciones.</p> <p>16 - Usar la motobomba solo en lugares bien ventilados, no usar en atmósfera explosiva, inflamable o en ambientes cerrados (Fig. 5).</p> <p>17 - Controlar diariamente la motobomba para asegurarse de que funcionan todos los dispositivos.</p> <p>18 - Seguir siempre nuestras instrucciones para las operaciones de mantenimiento.</p> <p>19 - No trabajar con una motobomba dañada, mal reparada, mal montada o modificada arbitrariamente. No quite, dañe, o vuelva ineficaz ningún dispositivo de seguridad.</p> <p>20 - No efectuar nunca operaciones o reparaciones que no sean de normal mantenimiento. Dirigirse a talleres especializados y autorizados.</p> <p>21 - No usar combustible (mezcla) para operaciones de limpieza.</p> <p>22 - Conservar la motobomba en un lugar seco, levantada del suelo y con los depósitos vacíos.</p> <p>23 - Si se necesita poner fuera de servicio la motobomba, no se debe abandonar en el medio ambiente, se aconseja entregarla al Distribuidor que proveerá a su correcta colocación.</p> <p>24 - Dirigirse siempre al distribuidor para cualquier tipo de aclaración o intervención prioritaria.</p>	<p><b>⚠ LET OP - Als de pomp op de juiste manier gebruikt wordt, is het een gemakkelijk en efficiënt werktuig; als de pomp niet op de juiste manier of zonder de nodige voorzorgsmaatregelen gebruikt wordt, kan het een gevaarlijk werktuig worden.</b>  <b>Opdat u altijd prettig en veilig kunt werken de hierna in de loop van de handleiding volgende.</b></p> <ol style="list-style-type: none"> <li>1 - Deze Handleiding zorgvuldig bewaren en raadplegen voor ieder gebruik van de machine.</li> <li>2 - Vul de benzinetank wanneer de motor afstaat en weg van open vuur (Fig. 1). Flook niet bij het vullen (Fig. 1). Opgelet: niet morsen op de uitlaat. Zet ne hat vullen de pomp op een andere plaats voor het starten (Fig. 2). Verwijder de benzinedop niet voor te vullen alvorens de motor koud is of nog in werking is.</li> <li>3 - Controleer voor het starten of de kabel gemakkelijk te bewegen is.</li> <li>4 - Start de machine nooit zonder dat er zich water in de pomp bevindt. Het veroorzaakt schade aan de motorstukken alsook het vervallen van de garantie.</li> <li>5 - Gebruik de pomp niet in de nabijheid van mensen of dieren (Fig. 3).</li> <li>6 - De motorpomp niet gebruiken in de buurt van elektrische kabels of apparatuur (Fig. 4).</li> <li>7 - Gebruik steeds een filter voor de afzuigkap, om te vermijden dat afval in het pomphuis komt, en eventueel de waaier zou beschadigen.</li> <li>8 - De motorpompen van deze serie zijn ontworpen om water te pompen. De motorpomp niet gebruiken om brandbare producten, chemische stoffen of voedingsmiddelen aan te voeren. De suspensies van schuurmiddelen kunnen de weerstand en de draaiende onderdelen van de pomp beschadigen.</li> <li>9 - Na het pompen van zeewater of rioolwater, de pomp spoelen met zuiver water.</li> <li>10 - Neem de bougiekap telkens van de bougie af bij onderhoud, reinigen of reparatie.</li> <li>11 - Controleer nooit de bougie wanneer u ze bij de cylinder houdt, dit om ontbranding van de benzinedampen van de cylinder te voorkomen.</li> </ol>	<ol style="list-style-type: none"> <li>12 - Controleer alle schroeven of andere klemmen tegen het loskomen.</li> <li>13 - De motorpomp op afstand houden van eventueel brandbaar materiaal, als deze draait (of als de motor nog warm is).</li> <li>14 - Letten op de uitlaat en andere warme onderdelen.</li> <li>15 - Tijdens het transport de brandstofkraan dicht doen en de tankdop vastschroeven. De brandstoftank legen in geval van transport over lange afstanden of over slechte wegen.</li> <li>16 - De pomp alleen in heel goed geventileerde ruimtes gebruiken, niet gebruiken in ontplofbare, ontvlambare of gesloten ruimtes (Fig. 5).</li> <li>17 - Dagelijks de pomp controleren om zich ervan te overtuigen, dat ieder onderdeel, al dan niet ter bescherming, goed functioneert.</li> <li>18 - Altijd onze instructies voor de onderhoudswerkzaamheden opvolgen.</li> <li>19 - Geen beschadigde, slecht gerepareerde of gemonteerde of naar eigen goeddunken aangepaste pomp gebruiken. Geen enkele veiligheidsvoorziening verwijderen, beschadigen of uitschakelen.</li> <li>20 - Nooit zelf werkzaamheden of reparaties uitvoeren, die niet tot het normale onderhoud behoren. Zich alleen tot gespecialiseerde en geautoriseerde werkplaatsen wenden.</li> <li>21 - Geen brandstof (mengsel) gebruiken voor het schoonmaken.</li> <li>22 - De motorpomp op een droge plaat opslaan, niet op de grond en met lege tanks.</li> <li>23 - In geval men de pomp buiten gebruik moet stellen, deze niet ergens laten liggen, maar aan de verkoper overhandigen, die zal zorgen voor de juiste berging.</li> <li>24 - Zich altijd tot de verkoper wenden voor iedere andere uitleg of noodzakelijke tussenkomst.</li> </ol>



1

Size 41 p.n. 001000975A  
 Size 42 p.n. 001000976A  
 Size 43 p.n. 001000977A  
 Size 44 p.n. 001000978A  
 Size 45 p.n. 001000979A

Size 41 p.n. 010001079A  
 Size 42 p.n. 001001080A  
 Size 43 p.n. 001001081A  
 Size 44 p.n. 001001082A  
 Size 45 p.n. 001001083A



2



p.n. 001000835

3

Italiano	English	Français
<p><b>ABBIGLIAMENTO PROTETTIVO DI SICUREZZA</b></p>	<p><b>SAFETY PROTECTIVE CLOTHING</b></p>	<p><b>VÊTEMENTS DE PROTECTION</b></p>
<p>Quando si lavora con la motopompa usare sempre un abbigliamento protettivo di sicurezza omologato. L'uso dell'abbigliamento protettivo non elimina i rischi di lesione, ma riduce gli effetti del danno in caso di incidente. Fatevi consigliare dal vostro rivenditore di fiducia per la scelta dell'abbigliamento adeguato.</p> <p>L'abbigliamento deve essere adatto e non d'impaccio.</p> <p><b>Indossare scarpe o stivali di sicurezza muniti di soles antidrucciolo e puntali d'acciaio (Fig. 1-2).</b></p> <p><b>Applicare protezioni dai rumori; per esempio le cuffie (Fig. 3) o i tappi.</b> L'uso delle protezioni per l'udito richiede maggior attenzione e prudenza, perché la percezione di segnali acustici di pericolo (grida, allarmi, ecc.) è limitata.</p> <p><b>Calzare guanti (Fig. 4) che permettano il massimo assorbimento delle vibrazione.</b></p> <p><b>Efco offre una gamma completa di equipaggiamento per la sicurezza.</b></p>	<p>While working with the pump, always use safety protective approved clothing. The use of protective clothing does not eliminate injury risks, but reduces injury effects in case of accident. Consult your trusted supplier to choose an adequate equipment.</p> <p>The clothing must be proper and not an obstacle.</p> <p><b>Safety shoes or boots having skid-proof sole and anti-piercing insert (Fig. 1-2).</b></p> <p><b>Use protections against noises; for example noise reduction ear guards (Fig. 3) or earplugs.</b> The use of protections for the ear requests much more attention and caution, because the perception of danger audio signals (screaming, alarms, etc.) is limited.</p> <p><b>Wear gloves (Fig. 4) that permit the maximum absorption of vibrations.</b></p> <p><b>Efco offers a complete range of safety equipments.</b></p>	<p>Toujours porter des vêtements de protection homologués pour utiliser de la motopompe. Le port de vêtements de protection n'élimine pas les risques de blessure mais il peut en réduire les effets en cas d'accident. Demandez conseil à votre revendeur habituel pour choisir le vêtement qui répond le mieux à vos exigences.</p> <p>Assurez-vous que le vêtement choisi ne gêne pas les mouvements.</p> <p><b>Portez des chaussures ou des bottes de protection avec semelles antiglisse et pointes en acier (Fig. 1-2).</b></p> <p><b>Utilisez des dispositifs protégeant contre les émissions sonores; casque (Fig. 3) ou boules dans les oreilles.</b> Rappelez-vous d'être extrêmement prudents lorsque vous utilisez ce genre de protection car la perception des signaux acoustiques de danger (cris, alarmes, etc. ..) est réduite.</p> <p><b>Portez des gants (Fig. 4) qui absorbent le plus possible les vibrations.</b></p> <p><b>Efco offre une gamme complète d'équipements de sécurité.</b></p>



Size S/M p.n. 001000884  
 Size L/XL p.n. 001000885

4

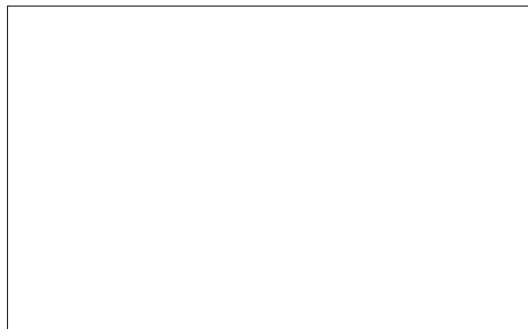
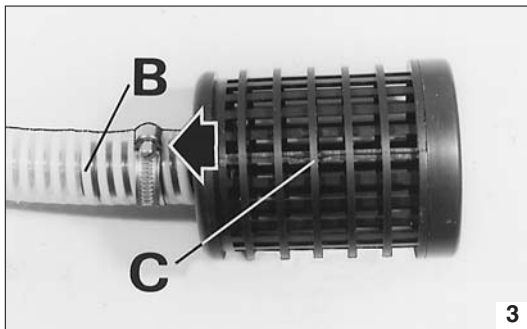
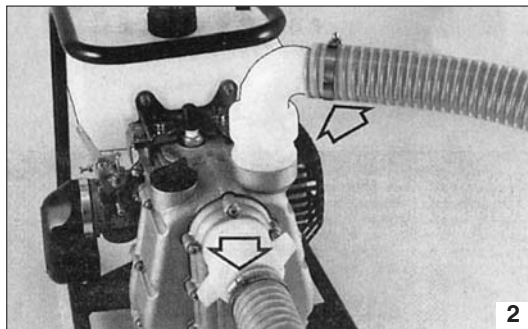
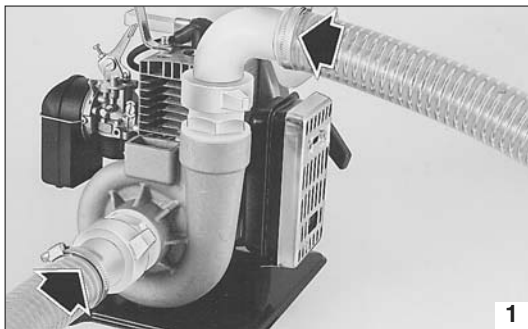

Deutsch	Español	Nederlands
<p align="center"><b>SICHERHEITS-/SCHUTZKLEIDUNG</b></p>	<p align="center"><b>INDUMENTOS DE SEGURIDAD</b></p>	<p align="center"><b>BESCHERMENDE VEILIGHEIDSKLEDING</b></p>
<p>Bei der Arbeit mit den Motorpumpe muss der Bediener daher immer zugelassene Sicherheits-/Schutzkleidung tragen. Durch die Benutzung der Schutzkleidung wird die Verletzungsgefahr zwar nicht beseitigt, aber die Auswirkungen des Schadens im Falle eines Unfalls reduziert. Ihr Fachhändler berät Sie gern bei der Wahl der richtigen Schutzkleidung.</p> <p>Die Kleidung muss geeignet sein und darf die Arbeit nicht behindern.</p> <p><b>Tragen Sie Sicherheitsschuhe oder -stiefel mit rutschfesten Sohlen und Stahlkappen (Abb. 1-2).</b></p> <p><b>Benutzen Sie einen Gehörschutz; zum Beispiel den Gehörschutz mit Bügel (Abb. 3) oder die Gehörschutzstöpsel.</b> Die Verwendung eines Gehörschutzes erfordert erhöhte Aufmerksamkeit und Vorsicht, denn die Wahrnehmung akustischer Warnsignale (Rufe, Alarme usw.) wird dadurch eingeschränkt.</p> <p><b>Tragen Sie Handschuhe (Abb. 4), mit denen die Vibrationen maximal gedämpft werden.</b></p> <p><b>Efco bietet ein komplettes Sortiment von Sicherheitsausrüstungen.</b></p>	<p>Para trabajar con la motobomba, colocarse siempre indumentos de seguridad homologados. El uso de elementos de seguridad no elimina los riesgos de lesiones pero reduce los daños en caso de accidente. Consultar con el vendedor de la máquina sobre los indumentos adecuados.</p> <p>La ropa debe ser cumplir su función de protección y ser cómoda.</p> <p><b>Utilizar zapatos o botas de seguridad con suela antideslizante y punteras de acero (Fig. 1-2).</b></p> <p><b>Emplear elementos de protección contra el ruido, como auriculares (Fig. 3) o tapones.</b> El uso de las protecciones para el oído exige mayor atención y prudencia porque se reduce la percepción de las señales sonoras de peligro (gritos, alarmas, etc.).</p> <p><b>Ponerse guantes (Fig. 4) que absorban el máximo posible las vibraciones.</b></p> <p><b>Efco ofrece un equipamiento de seguridad completo.</b></p>	<p>Draag daarom bij het werken met de motorpomp altijd goedgekeurde beschermende veiligheidskleding. Het gebruik van beschermende kleding vermindert niet de risico's voor letsel, maar beperkt wel de gevolgen van ongevallen. Vraag uw dealer om advies bij het kiezen van de juiste kleding.</p> <p>De kleding moet goed zitten, en mag de bewegingen niet hinderen.</p> <p><b>Draag veiligheidsschoenen of -laarzen met antislipzool en stalen punten (Fig. 1-2).</b></p> <p><b>Gebruik gehoorbeschermingen; bijvoorbeeld oorkappen (Fig. 3) of oordoppen.</b> Het gebruik van gehoorbeschermingen vereist grotere aandacht en voorzichtigheid, want geluidssignalen die waarschuwen voor gevaar (schreeuwen, alarmen, enz.) worden minder goed gehoord.</p> <p><b>Draag handschoenen (Fig. 4) die de trillingen optimaal absorberen.</b></p> <p><b>Efco biedt een complete veiligheidsuitrusting.</b></p>



Italiano	English	Français
<p align="center"><b>PRIMA DELL'USO</b></p>	<p align="center"><b>BEFORE USE</b></p>	<p align="center"><b>AVANT L'USAGE</b></p>
<p>Assicurarsi della perfetta tenuta dei raccordi serrandoli a fondo. Collegare il tubo di aspirazione e il tubo di mandata. Nel collegamento tubo-raccordo usare una fascetta ben stretta (Fig. 1-2).</p> <p><b>⚠ ATTENZIONE: Non sostituire i raccordi originali (in dotazione) con altri di differente materiale per evitare di danneggiare il corpo pompa.</b></p> <p><b>Tubo di aspirazione</b> Deve essere del tipo rigido non collassabile (per esempio spiralato) (B, Fig. 3). Deve essere munito di filtro o di filtro con valvola di fondo ben serrati con fascetta (C, Fig. 3).</p>	<p>Ensure that all fittings are tighten and that their gaskets are in place. Connect the suction hose and the delivery hose. Connect the hoses to the fittings using the hose bands (Fig. 1-2).</p> <p><b>⚠ WARNING - Do not replace the genuine fittings (supplied) with others of different material in order to avoid damaging the pump casing.</b></p> <p><b>Suction hose</b> It should be of the non-collapsible type (such as spiral PVC) (B, Fig. 3). It should be securely fitted with strainer provided, by means of a hose band (C, Fig. 3).</p>	<p>S'assurer de la parfaite étanchéité des raccords en les serrant à fond. Reliez le tube d'aspiration et la tubulure de refoulement. Bien fixer le tuyau aux raccords d'aspiration et de refoulement au moyen des colliers (Fig. 1-2).</p> <p><b>⚠ ATTENTION - Afin d'éviter d'endommager le corps de la pompe, ne remplacez pas les raccords originaux (compris dans l'équipement) par d'autres raccords de matériau différent.</b></p> <p><b>Tuyau d'aspiration</b> Il doit être du type rigide (par exemple à spirale interne) (B, Fig. 3). Il doit être muni de crépine ou de crépine avec clapet antiretour bien serrée au moyen du collier (C, Fig.3).</p>

--	--	--	--

Deutsch	Español	Nederlands
<b>VOR DER BENUTZUNG</b>	<b>ANTES DEL USO</b>	<b>VÓÓR HET GEBRUIK</b>
<p>Sicherstellen, daß Anschlüsse dicht sind und fest angezogen worden sind. Schließen Sie Ansaug- und Auslaßleitung. An den Übergangsstellen von Rohrstutzen zu Schlauch eine fest sitzende Schlauchschelle anbringen (Abb. 1-2).</p> <p><b>⚠ ACHTUNG - Die (mitgelieferten) Originalanschlüsse nicht gegen andere, aus unterschiedlichem Material auswechseln, um Beschädigungen der Pumpe zu vermeiden.</b></p> <p><b>Saugrohr</b> Hierfür ist ein steifer, nicht zusammendrückbarer Schlauch zu verwenden (z.B. mit Spiralversteifung) (B, Abb. 3). Das Saugrohr muß mit Filter oder mit Filter und Bodenventil versehen sein, die mit einer Schelle gut befestigt werden (C, Abb. 3).</p>	<p>Asegurarse del perfecto hermetismo de las conexiones ajustándoles a fondo. Conectar el tubo de aspiración y el tubo de alimentación. En el empalme tubo-conexión, usar una abrazadera bien éestrecha (Fig. 1-2).</p> <p><b>⚠ ATENCION - no sustituir las juntas originales (en dotación) con otras realizadas en un material diferente para evitar que se dañe el cuerpo de la bomba</b></p> <p><b>Tubo de aspiracion</b> Debe ser de tipo rigido (por ejemplo espiral) (B, Fig. 3). Debe estar provisto de filtro o de filtro con valvula de fondo ajustado con abrazadera (C, Fig. 3).</p>	<p>Controleer of alle bevestigingen en dichtingen op de juiste plaats zijn. De zuigslang en de sproeislang sansluiten. Bevestig de darm op het koppelingsstuk met de klemring (Fig. 1-2).</p> <p><b>⚠ LET OP - De originele verbindingstukken (bijgeleverd) niet door andere van verschillend materiaal vervangen om te vermijden het pomplichaam te beschadigen.</b></p> <p><b>Zuiglang</b> Moet van niet-breekbaar materiaal zijn (zoals PVC) (B, Fig. 3). Het moet stevig op de filter aangesloten worden door middel van een klemring (C, Fig. 3).</p>

BENZINA - ESSENCE GASOLINE - BENZIN GASOLINA - BENZINE 	OLIO - HUILE - OIL ÖL - ACEITE - OLIE 				9
	2% - 50:1		4% - 25:1		
I	I	(cm <sup>3</sup> )	I	(cm <sup>3</sup> )	
1	0,02	(20)	0,04	(40)	
5	0,10	(100)	0,20	(200)	
10	0,20	(200)	0,40	(400)	
15	0,30	(300)	0,60	(600)	
20	0,40	(400)	0,80	(800)	
25	0,50	(500)	1,00	(1000)	

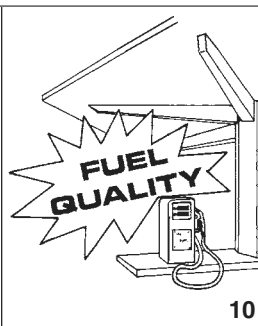

**Italiano**

**AVVIAMENTO**

**MISCELA CARBURANTE (Fig. 9-10)**  
 Usare carburante (miscela olio/benzina) al 4% (25:1).  
 Con olio **PROSINT Efcó** usare miscela al 2% (50:1).

**⚠ ATTENZIONE!** - I motori 2 tempi sono dotati di potenza specifica elevata, consigliamo quindi l'uso di benzine con o senza piombo di marca conosciuta, con un numero di ottani non inferiore ai 90. LEGGI LOCALI REGOLANO IL TIPO DI BENZINA DA UTILIZZARE (CON O SENZA PIOMBO). È OBBLIGATORIO RISPETTARLE!

- Tenere la benzina, l'olio e la miscela in contenitori omologati (Fig. 11).
- Nella preparazione della miscela usare solo **olio specifico per motori 2 tempi** (Fig. 12).
- Agitare la tanica della miscela prima di procedere al rifornimento (Fig. 13).
- Eseguire il rifornimento carburante (Fig. 14) sempre a motore spento e lontano da fiamme.
- Prima di svitare il tappo del serbatoio posizionare la motopompa su di una superficie piana e solida in modo che non possa rovesciarsi. Aprire con cautela il tappo per scaricare lentamente l'eccesso di pressione e per evitare che il carburante schizzi fuori.
- Preparare solo la miscela necessaria all'uso; non lasciarla nel serbatoio o tanica per molto tempo. Si consiglia l'utilizzo di additivo **ADDITIX 2000** (Fig. 15) della Emak cod. **001000972**, per conservare la miscela per un periodo di un anno.

**⚠ ATTENZIONE** - Inalare i gas di scarico è nocivo per la salute.

**English**

**STARTING**

**FUEL MIXTURE (Fig. 9-10)**  
 Use a 4% (25:1) petrol/oil mixture.  
 With Efcó **PROSINT** oil, use a 2% (50:1) mixture.

**⚠ WARNING!** - The 2-stroke engines have high power ratings, we therefore recommend the use of **leaded or unleaded petrol of known brand, with an octane rating no lower than 90. THE TYPE GASOLINE TO BE USED (LEADED OR UNLEADED) IS REGULATED BY LOCAL LAWS. IT MUST BE FOLLOWED!**

- Store petrol, oil and the mixture in approved containers (Fig. 11).
- To prepare the mixture, use only **specific oil for 2-stroke engines** (Fig. 12).
- Stir the mixture well before refuelling (Fig. 13).
- Always refuel (Fig. 14) with the engine switched off and away from naked flames.
- Before unscrewing the fuel tank cap, position the pump on a solid, flat surface so that it cannot fall over. Open the cap carefully to allow any excess pressure to escape slowly without the fuel spraying out.
- Prepare only the quantity of mixture required for immediate use; do not leave fuel in the tank or a container for a long time. We recommend the use of the additive Emak **ADDITIX 2000** (Fig. 15) code **001000972** if the mixture is to be stored for up to a year.

**⚠ WARNING** - Inhalation of exhaust gases can be harmful to your health.

**Français**

**MISE EN ROUTE**

**MÉLANGE CARBURANT (Fig. 9-10)**  
 Utiliser un mélange deux-temps (huile /essence) dans les proportions 4% (25:1).  
 Avec l'huile **PROSINT Efcó** utiliser un mélange de 2% (50:1).

**⚠ ATTENTION!** - Les moteurs deux-temps ont une puissance spécifique élevée. Nous préconisons, dès lors, d'utiliser de l'essence avec ou sans plomb de marque connue, avec un taux d'octane non inférieur à 90. LES LOIS LOCALES RÉGLEMENTENT LE TYPE D'ESSENCE À UTILISER (AVEC OU SANS PLOMB). LES RESPECTER IMPÉRATIVEMENT!

- L'essence, l'huile et le mélange devront être conservées dans des récipients homologués (Fig. 11).
- N'utiliser pour le mélange que de l'huile **spécifiquement appropriée pour les moteurs deux-temps** (Fig. 12).
- Agiter le bidon contenant le mélange avant de le verser dans le réservoir (Fig. 13).
- N'effectuer le réapprovisionnement en carburant (Fig. 14) qu'avec le moteur éteint et à distance sûre de tout foyer ou flamme.
- Avant de dévisser le bouchon du réservoir, placer la motopompe sur une surface plane et stable pour qu'il ne puisse pas se renverser. Ouvrir avec précaution le bouchon afin de laisser échapper lentement l'excès de pression et d'éviter les giclées de carburant.
- Ne pas préparer plus de mélange que la quantité requise pour l'utilisation; ne pas laisser le mélange dans le réservoir ou dans le bidon pendant trop de temps. Il est recommandé d'utiliser un additif tel que l'**ADDITIX 2000** (Fig. 15) de la marque Emak code **001000972**, lorsqu'on veut garder le mélange pendant une période d'un an.

**⚠ ATTENTION** - L'inhalation des gaz d'échappement est nuisible à la santé.



13



14



15



Deutsch	Español	Nederlands
<p align="center"><b>ANLASSEN</b></p>	<p align="center"><b>PUESTA EN MARCHA</b></p>	<p align="center"><b>STARTEN</b></p>
<p><b>KRAFTSTOFFGEMISCH (Abb. 9-10)</b> Verwenden Sie ein <b>4%ges (25:1)</b> Kraftstoffgemisch (Öl/Benzin). Mit Öl <b>PROSINT EfcO</b> verwenden Sie ein <b>2%ges (50:1)</b> Gemisch.</p> <p><b>⚠ ACHTUNG!</b> - 2-Takt-Motoren haben eine hohe spezifische Leistung, so dass Sie <b>verbleitem oder unverbleitem Benzin bekannter Marken mit einer Oktanzahl von mindestens 90</b> verwenden sollten. <b>ÖRTLICHE VORSCHRIFTEN REGELN DIE ZU VERWENDEnde BENZINART (VERBLEIT ODER BLEIFREI) DIESE VORSCHRIFTEN SIND STRIKT EINZUHALTEN!</b></p> <ul style="list-style-type: none"> <li>- Bewahren Sie das Benzin, Öl und Gemisch in genormten Behältern auf (Abb. 11).</li> <li>- Verwenden Sie zur Aufbereitung des Gemischs ausschließlich <b>Öl für 2-Takt-Motoren</b> (Abb. 12).</li> <li>- Schütteln Sie den Gemischkanister vor dem Auftanken (Abb. 13).</li> <li>- Tanken Sie stets bei abgestelltem Motor und von Flammen entfernt (Abb. 14).</li> <li>- Damit beim Aufdrehen des Tankverschlusses kein Kraftstoffgemisch verschüttet wird, stellen Sie den Motorpumpe auf eine ebene und standfeste Fläche ab. Öffnen Sie den Verschluss äußerst vorsichtig, um den Tankdruck langsam entweichen zu lassen und ausspritzenden Kraftstoff zu vermeiden.</li> <li>- Mischen Sie jeweils nur die erforderliche Kraftstoffmenge an. Das fertige Kraftstoffgemisch darf nur kurze Zeit im Tank bzw. Kanister bleiben. Mit Beigabe des Zusatzstoffs <b>ADDITIX 2000</b> (Abb. 15) von Emak Bestellnummer <b>001000972</b> können Sie das Gemisch für den Zeitraum eines Jahres aufbewahren.</li> </ul> <p><b>⚠ ACHTUNG</b> - Das Einatmen der Abgase ist gesundheitsschädlich.</p>	<p><b>MEZCLA COMBUSTIBLE (Fig. 9-10)</b> Use combustible (mezcla aceite/gasolina) al <b>4% (25:1)</b>. Con aceite <b>PROSINT EfcO</b> utilice mezcla al <b>2% (50:1)</b>.</p> <p><b>⚠ ¡ATENCIÓN!</b> Los motores de dos tiempos tienen una potencia específica elevada, por lo cual se aconseja el uso de <b>gasolina con o sin plomo de marca conocida, con un número de octanos no inferior a 90. LAS LEYES LOCALES REGLAMENTAN EL TIPO DE GASOLINA QUE DEBE UTILIZARSE (CON O SIN PLOMO). ES OBLIGATORIO RESPETARLAS.</b></p> <ul style="list-style-type: none"> <li>- Conserve la gasolina, el aceite y la mezcla en recipientes homologados (Fig. 11).</li> <li>- En la preparación de la mezcla, utilice sólo <b>aceite específico para motores de dos tiempos</b> (Fig. 12).</li> <li>- Agite el bidón de la mezcla antes de verterla (Fig. 13).</li> <li>- Cargue siempre el combustible (Fig. 14) con el motor apagado y lejos de cualquier llama.</li> <li>- Antes de desenroscar el tapón del depósito, apoye la motobomba en una superficie llana y firme de modo que no se tumbe. Abra con cuidado el tapón para aliviar lentamente el exceso de presión y evitar que el combustible salpique.</li> <li>- Prepare sólo la mezcla necesaria para el uso; no la deje en el depósito o en el bidón durante mucho tiempo. Se aconseja utilizar aditivo <b>ADDITIX 2000</b> (Fig. 15) de Emak, cód. <b>001000972</b>, para conservar la mezcla durante un año.</li> </ul> <p><b>⚠ ATENCIÓN</b> - Inhalar los gases de escape es nocivo para la salud.</p>	<p><b>BRANDSTOFMENGSEL (Fig. 9-10)</b> Gebruik brandstof (mengsel olie/benzine) van <b>4% (25:1)</b>. Gebruik met olie <b>PROSINT EfcO</b> een mengsel van <b>2% (50:1)</b>.</p> <p><b>⚠ LET OP!</b> - De tweetaktmotoren hebben een hoog specifiek vermogen, wij adviseren derhalve het gebruik van <b>met lood of loodvrije benzine van een bekend merk, met een octaangehalte van minstens 90. HET TYPE BENZINE DAT GEBRUIKT MOET WORDEN (LOODHOUDEND OF LOODVRIJ) IS BIJ DE WET GEREGLD. NEEM DEZE VOORSCHRIFTEN IN ACHT!</b></p> <ul style="list-style-type: none"> <li>- Bewaar de benzine, de olie en het mengsel in goedgekeurde containers (Fig. 11).</li> <li>- Gebruik bij de bereiding van het mengsel uitsluitend <b>olie die specifiek bedoeld is voor tweetaktmotoren</b> (Fig. 12).</li> <li>- Schud de jerrycan met het mengsel alvorens de tank te vullen (Fig. 13).</li> <li>- Vul de brandstofftank (Fig. 14) altijd met uitgeschakelde motor en uit de buurt van vlammen.</li> <li>- Leg de motorpomp op een vlakke, stevige ondergrond alvorens de dop van de tank los te schroeven, zodat het apparaat niet kan omvallen. Maak de dop voorzichtig open om de hoge druk langzaam af te voeren en om te vermijden dat de brandstof naar buiten spat.</li> <li>- Bereid alleen de hoeveelheid mengsel voor die nodig is voor het gebruik; laat het niet lange tijd in de tank of de jerrycan zitten. Het wordt geadviseerd de toevoeging <b>ADDITIX 2000</b> (Fig. 15) van Emak art. nr. <b>001000972</b> te gebruiken, om het mengsel een jaar lang te kunnen bewaren.</li> </ul> <p><b>⚠ LET OP</b> - Het inademen van het uitlaatgas is schadelijk voor de gezondheid.</p>

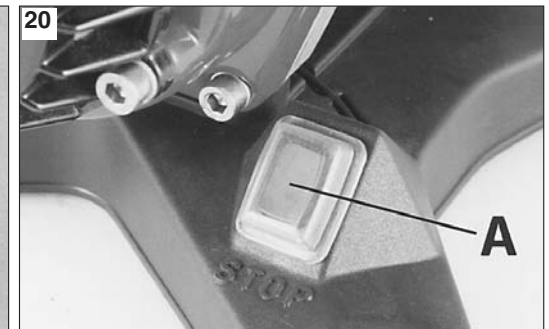
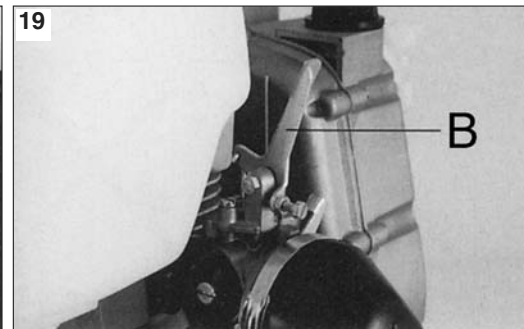
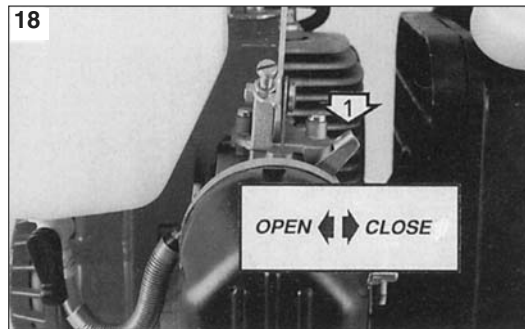
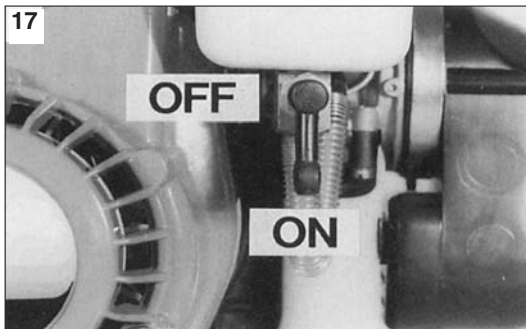

Italiano	English	Français
<p align="center"><b>AVVIAMENTO</b></p>	<p align="center"><b>STARTING</b></p>	<p align="center"><b>MISE EN ROUTE</b></p>
<p><b>AVVIAMENTO MOTORE</b>            Portare l'interruttore in posizione "I" (solo per i modelli che ne sono provvisti) (A, Fig. 20-21).            Assicurarci che la leva acceleratore (B, Fig. 19) funzioni bene.            Aprire il rubinetto del carburante portandolo in pos. «ON» (Fig. 17).            Mettere la leva (1) (Fig. 18) in posizione «CLOSE» (solo per partenze a motore freddo).            Tenendo ben ferma la macchina, tirare lentamente l'impugnatura avviamento fino a che si incontra resistenza, poi tirare energicamente fino a che il motore inizia a dare qualche scoppio.            A questo punto riportare la leva (1) (Fig. 18) in posizione «OPEN» e dare alcuni strappi decisi fino ad ottenere l'avviamento del motore.            Dopo l'avviamento, riscaldare il motore prima di aumentare il numero di giri al valore richiesto: quando durante l'uso non è più necessario un alto numero di giri, riportare la leva acceleratore al minimo.</p> <p><b>⚠ ATTENZIONE!</b> - Quando il motore è già caldo, non usare lo starter (1) (Fig. 18) per l'avviamento.  <b>Con motore al minimo la punta non deve girare.</b></p> <p><b>RODAGGIO MOTORE</b>            Il motore raggiunge la sua massima potenza dopo 5÷8 ore di lavoro.            Durante questo periodo di rodaggio non fare funzionare il motore a vuoto al massimo numero di giri per evitare eccessive sollecitazioni.</p> <p><b>⚠ ATTENZIONE!</b> - Durante il rodaggio non variare la carburazione per ottenere un presunto incremento di potenza; il motore potrebbe esserne danneggiato.</p>	<p><b>STARTING THE ENGINE</b>            Put the ON/OFF switch in the I position (Only for models equipped with such a device) (A, Fig. 20-21).            Make sure that the throttle lever (B, Fig. 19) works properly.            Open the fuel cock, turning it onto pos. "ON" (Fig. 17).            Put choke lever (1) (Fig. 18) on «CLOSE» position (Only for cold engine).            Holding the unit firmly, pull the starter handle until you meet resistance, then pull quickly with a short sharp stroke.            Repeat this until the engine fires.            Put then the choke lever (1) (Fig. 18) in «OPEN» position and pull the starter handle again till the engine starts.            After starting, warm up the motor before increasing the rpms to the required value. During use, when a high number of rpms is no longer necessary, move the accelerator lever back to the minimum.</p> <p><b>⚠ WARNING!</b> - Do not use the choke (1) (Fig. 18) when starting a hot engine. When the engine is idling, the bit should not turn.</p> <p><b>BREAKING-IN THE ENGINE</b>            The engine reaches the maximum power after 5÷8 hours of activity.            During this period of breaking-in do not make use the engine at wide open throttle without load, to avoid excessive functioning stress.</p> <p><b>⚠ WARNING!</b> - During the breaking-in period do not vary the carburation to obtain a presumed power increment; the engine can be damaged.</p>	<p><b>DEMARRAGE DU MOTEUR</b>            Tournez l'interrupteur sur la position "I" (Seulement pour les modeles qui ne sont fournis) (A, Fig. 20-21).            S'assurer que l'accélérateur (B, Fig. 19) fonctionne correctement.            Ouvrez le robinet du carburant en le mettant su la position «ON» (Fig. 17).            Positionner le levier (1) (Fig. 18) dans la position «CLOSE» (seulement pour démarrage à froid).            Tenir fermement la pompe et tirer la corde du demarreur jusqu'à ce que le moteur démarre.            Placer le levier du starter (1) (Fig. 18) dans la position «OPEN» et, si nécessaire, actionnez à nouveau le lanceur, et laissez chauffer le moteur avant de travailler.            Après le démarrage, faites chauffer le moteur avant d'augmenter la quantité de tours jusqu'à la valeur requise; lorsqu'un nombre élevé de tours n'est plus nécessaire pendant l'usage, reportez le levier de l'accélérateur au minimum.</p> <p><b>⚠ ATTENTION !</b> - Lorsque le moteur est chaud n'utilisez pas le starter (1) (Fig. 18) pour démarrer.  <b>Quand le moteur est au ralenti le mèche ne doit absolument pas tourner.</b></p> <p><b>RODAGE MOTEUR</b>            Le moteur atteint sa puissance maximale au bout de 5 à 8 heures de travail.            Au cours de cette période de rodage, ne faites pas tourner le moteur à vide au régime maxi pour lui éviter excessif efforts de fonctionnement.</p> <p><b>⚠ ATTENTION!</b> - Durant le rodage, ne modifiez pas la carburation en vue d'augmenter la puissance; vous risquez seulement d'endommager le moteur.</p>

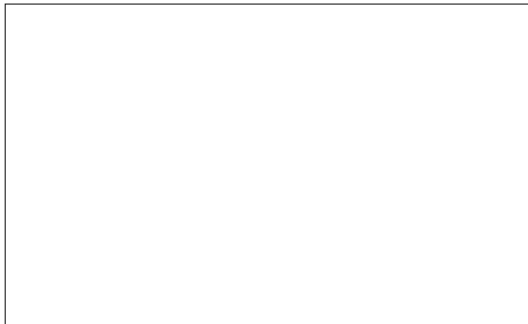
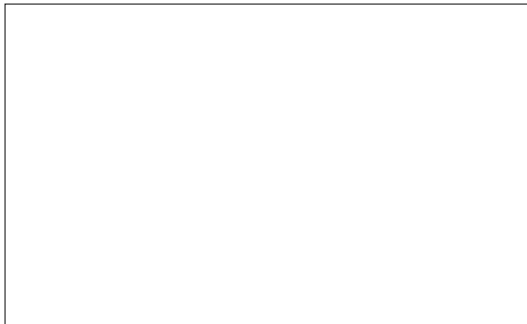
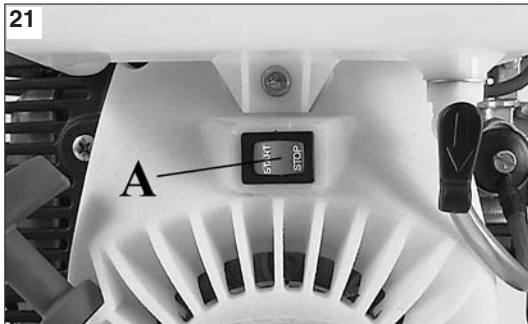

Deutsch	Español	Nederlands
<p align="center"><b>ANLASSEN</b></p>	<p align="center"><b>PUESTA EN MARCHA</b></p>	<p align="center"><b>STARTEN</b></p>
<p><b>ANLASSEN DES MOTORS</b>  Ein/Aus-Schalter in "I" Stellung bringen (Nur bei Modellen mit dieser Vorrichtung) (A, Abb. 20-21).  Überprüfen Sie vor dem Betrieb, ob der Gashebel (B, Abb. 19) einwandfrei funktioniert.  Den Hahn des Vergasers öffnen, indem er in die Position «ON» (Abb. 17) gestellt wird.  Habel (1) (Abb. 18) auf Stellung «CLOSE» stellen. (Nur bei kaltem Motor).  Die Maschine gut festhalten und den Startgriff langsam ziehen, bis man auf Widerstand stößt. Dann energisch ziehen, bis der Motor beginnt zu laufen.  Nun Habel (1) (Abb. 18) auf Stellung «OPEN» bringen und ein paar Mal kräftig ziehen, bis der Motor sicher läuft.  Nach dem Anlassen den Motor warmlaufen lassen, bevor die Drehzahl auf den gewünschten Bereich heraufgesetzt wird; stellen Sie den Gaszug auf das Minimum, wenn eine hohe Drehzahl während des Betriebs nicht mehr erforderlich ist.</p> <p><b>⚠ ACHTUNG! - Bei warmem Motor soll zum Starten (1) (Abb. 18) der Starterhebel nicht verwendet werden. Bei Leerlaufdrehzahl, darf die Bohrspitze drehen.</b></p> <p><b>EINLAUFEN DES MOTORS</b>  Der Motor erreicht seine volle Leistungskraft nach 5-8 Arbeitsstunden.  Lassen Sie den Motor während dieser Einlaufzeit nicht leer auf Hochtouren laufen, um eine übermäßige Beanspruchung zu vermeiden.</p> <p><b>⚠ ACHTUNG! - Während der Einlaufzeit darf die Vergasung nicht verstellt werden, um eine vermeintliche Leistungssteigerung zu erzielen; der Motor könnte dadurch beschädigt werden.</b></p>	<p><b>PUESTA EN MARCHA</b>  Llevar el interruptor a la posición "I" (Solamente en los modelos provistos de este utensilio) (A, Fig. 20-21).  Asegurese que la palanca del acelerado (B, Fig. 19) funciona correctamente.  Abrir el grifo del carburante colocándolo en la posición «ON» (Fig. 17).  Ponga el mando del starter (1) (Fig. 18) en posición «CLOSE» (solo para arranque a motor frio).  Sostenga firme la maquina, tire lentamente la empuadura hasta que ud. encuentre resistencia, entonces tire energicamente. Repita esta operacion hasta que el motor arranque.  Entonces ponga el mando del starter (1) (Fig. 18) in posición «OPEN» y tire el mando del starter de nuevo para arrancar el motor.  Después de la puesta en marcha, calentar el motor antes de aumentar el número de revoluciones hasta el valor requerido; cuando durante el uso ya no sea necesario un número de revoluciones alto, volver a colocar la palanca del acelerador al mínimo.</p> <p><b>⚠ ATENCION! - Cuando el motor ya está caliente, no emplee el cebador (1) (Fig. 18) para la puesta en marcha. Con el motor en ralenti la broca no tiene que girar nunca.</b></p> <p><b>RODAJE DEL MOTOR</b>  El motor alcanza su potencia máxima al cabo de 5-8 horas de trabajo.  Durante este período de rodaje, no haga funcionar el motor sin carga al régimen máximo para evitar un esfuerzo excesivo.</p> <p><b>⚠ ATENCIÓN. Durante el rodaje, no modificar la carburación con el propósito de aumentar la potencia, el motor podría dañarse.</b></p>	<p><b>STARTEN VAN DE MOTOR</b>  Zet de aan/uitschakelaar op "I" (alleen bij modellen die zijn uitgerust met dit soort voorzieningen) (A, Fig. 20-21).  Zorg dat de gashendel (B, Fig. 19) goed kan functioneren.  De brandstofkraan openen en op stand «ON» (Fig. 17) zetten.  Zet de chokehendel (1) (Fig. 18) op «CLOSE» (enkel bij koude motor).  Hou het toestel stevig vast, trek aan de starterhendel tot u weerstand voelt, trek dan met een korte ruk.  Herhaal dit tot de motor aanslaat.  Zet de chokehendel (1) (Fig. 18) op «OPEN» en trek aan de starterhendel tot de motor aanslaat.  Na het starten de motor eerst warm laten lopen alvorens het aantal toeren te verhogen tot de verlangde waarde; als tijdens het gebruik geen hoog toerental meer nodig is, de versnellingshendel tot het minimum terugbrengen.</p> <p><b>⚠ LET OP! - Gebruik de starter niet voor het starten (1) (Fig. 18) wanneer de motor al warm is. Met de motor op de minimumstand moet de boor.</b></p> <p><b>INLOPEN VAN DE MOTOR</b>  De motor bereikt het maximale vermogen na 5÷8 bedrijfsuren.  Om overmatige belasting te vermijden mag de motor tijdens deze inlooperperiode niet onbelast worden gebruikt op het maximale toerental.</p> <p><b>⚠ LET OP! - Tijdens de inlooperperiode mag de carburatie niet worden veranderd om het vermogen te vergroten; de motor zou hierdoor beschadigd kunnen raken.</b></p>

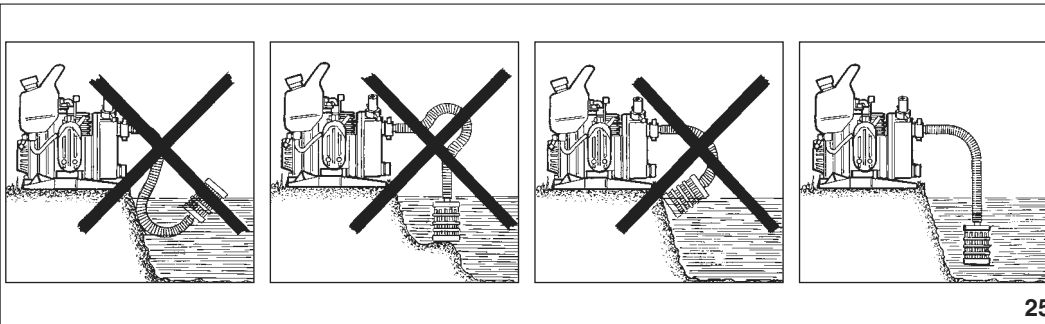

25

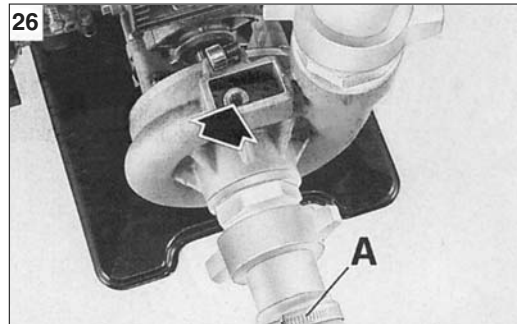

26

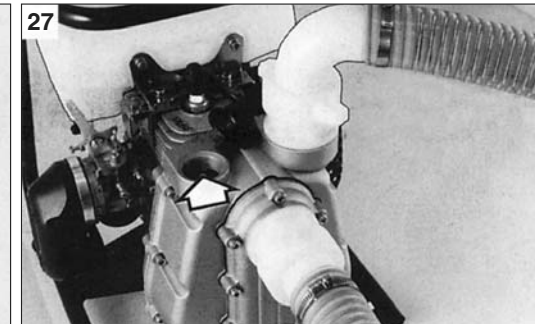

27

Italiano	English	Français
<p align="center"><b>ADESCAMENTO - ARRESTO MOTORE</b></p>	<p align="center"><b>PRIMING - STOPPING THE ENGINE</b></p>	<p align="center"><b>AMORÇAGE - ARRET MOTEUR</b></p>
<p><b>ADESCAMENTO</b></p> <ul style="list-style-type: none"> <li>- Piazzare la pompa il più vicino possibile all'acqua.</li> <li>- Posizionare in modo corretto (vedi Fig. 25).</li> <li>- Riempire completamente la pompa (Fig. 26-27).</li> <li>- Nel caso delle pompe centrifughe non autoadescanti è necessario inoltre riempire anche il tubo di aspirazione (A, Fig. 26) facendo attenzione che non rimanga aria.</li> </ul> <p><b>⚠ ATTENZIONE:</b> Se per una pompa l'erogazione non è immediata o richiede più di 4 minuti, la causa probabile va ricercata nello riempimento non completo del tubo di aspirazione o in una aspirazione d'aria, riempire quindi completamente la pompa attraverso il foro di caricamento (Fig. 26-27) o, nell'altra ipotesi, controllare tutte le tenute e il serraggio dei raccordi.</p> <p>Il valore della portata (si regola da min. a max) agendo sul comando acceleratore del carburatore (A, Fig. 19).</p> <p><b>ARRESTO MOTORE</b></p> <p>Portare la leva acceleratore al minimo ed attendere alcuni secondi per permettere il raffreddamento del motore. Chiudere il rubinetto del carburante, riportandolo in pos. «OFF» (Fig. 17)</p> <p>Spegnere il motore, riportando l'interruttore di massa (A) nella posizione STOP (Fig. 28-29-30).</p> <p>Dopo l'uso non dimenticare di vuotare l'acqua rimasta nella pompa autoadescante (Fig. 31). Lavarla accuratamente se usata con acqua salata o liquidi corrosivi.</p> <p><b>CARBURATORE</b></p> <p>Prima di effettuare la regolazione del carburatore, pulire il filtro dell'aria e riscaldare il motore. Questo motore è progettato e costruito in conformità all'applicazione delle direttive 97/68/EC e 2002/88/EC.</p> <p><b>⚠ ATTENZIONE!</b> - Non manomettere il carburatore.</p>	<p><b>PRIMING</b></p> <ul style="list-style-type: none"> <li>- Place the pump as close as possible to the water.</li> <li>- Install the pump in the correct position (see figure 25).</li> <li>- Fill the pump completely (Fig. 26-27).</li> <li>- In the case of a non-self priming pump, the suction (A, Fig. 26) hose should also be completely filled with water taking care that no air remains inside it.</li> </ul> <p><b>⚠ WARNING - Delivery of water should be immediate o takes more 4 minutes for a pump. If delivery of water fails to occur as explained above, check that all gaskets and connections are tight so as no air leaking is possible and that the pump body is filled with water (Fig. 26-27). In the particular case of a pump, check that the suction hose is also full of water and connections are tight.</b></p> <p>The flow rate value (from min. to max.) is adjusted with the accelerator control of the carburettor (A, Fig. 19).</p> <p><b>STOPPING THE ENGINE</b></p> <p>Set the throttle lever to idle position and wait a few seconds to let the engine cool off.</p> <p>Close the fuel cock, turning it back onto pos. «OFF» (Fig. 17).</p> <p>Turn off the engine, putting the ON/OFF switch (A) in the STOP position (Fig. 28-29-30).</p> <p>Do not forged to empty any water remained in the self-priming pump (Fig. 31).</p> <p>Wash the pump with fresh water if it has been used with sea water or corrosive solutions.</p> <p><b>CARBURETOR</b></p> <p>Before adjusting the carburetor, clean the air filter and warm up the engine. This engine is designed and manufactured in order to comply with the applicable 97/68/EC and 2002/88/EC Directive.</p> <p><b>⚠ WARNING!</b> - Don't tamper the carburetor.</p>	<p><b>AMORÇAGE</b></p> <ul style="list-style-type: none"> <li>- Placer la pompe le plus près possible de l'eau.</li> <li>- Positionner de façon correcte (voir Fig. 25).</li> <li>- Remplir complètement la pompe (Fig. 26-27).</li> <li>- Dans le seul cas des pompes centrifuges non autoamorçantes il est en outre nécessaire de remplir le tuyau d'aspiration (A, Fig. 26) en faisant attention qu'il n'y reste pas de l'air.</li> </ul> <p><b>⚠ ATTENTION - Si une pompe ne distribue pas immédiatement le liquide qu'elle contient ou nécessite plus de 4 minutes pour le faire, le problème peut être dû au tuyau d'aspiration mal rempli ou à une entrée d'air; remplir à fond la pompe à travers l'orifice de remplissage (Fig. 26-27) ou, dans l'autre cas, contrôler tous les joints d'étanchéité et vérifier si les raccords sont serrés correctement.</b></p> <p>Le valeur du débit (de min. à max.) se règle en intervenant sur la commande d'accélération du carburateur (A, Fig. 19).</p> <p><b>ARRET DU MOTEUR</b></p> <p>Portez le levier de l'accélérateur au régime du ralenti et attendez quelques seconds afin que le moteur se refroidisse. Fermez le robinet du carburant en le remettant sur la position «OFF» (Fig. 17).</p> <p>Arrêtez le moteur en replaçant l'interrupteur de masse (A) en position STOP (Fig. 28-29-30).</p> <p>Ne pas oublier de vider l'eau restée dans la pompe autoamorçante (Fig. 31).</p> <p>Laver la pompe soigneusement si elle a été usée avec de l'eau de mer ou des liquides corrosifs.</p> <p><b>CARBURATEUR</b></p> <p>Avant d'effectuer le réglage du carburateur, nettoyez le filtre à air et faites chauffer le moteur. Ce moteur est conçu et réalisé conformément aux directives 97/68/EC et 2002/88/EC.</p> <p><b>⚠ ATTENTION!</b> – Ne pas modifier les caractéristiques du carburateur.</p>

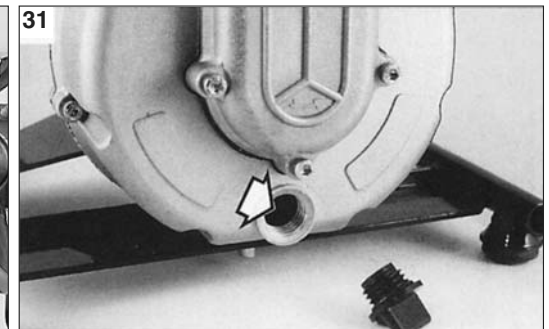
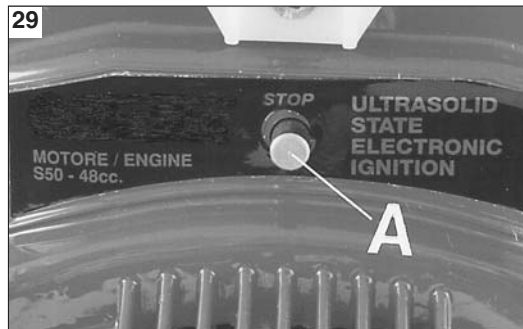
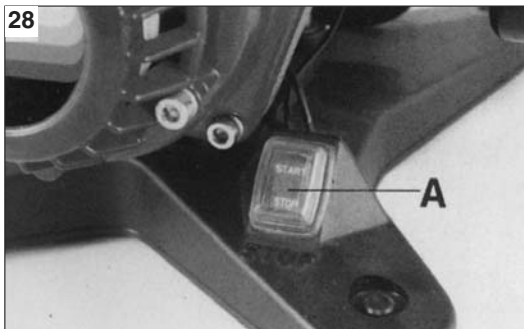

Deutsch	Español	Nederlands
<p align="center"><b>FÜLLEN - MOTOR ABSTELLEN</b></p>	<p align="center"><b>MODO DE CEBAR - PARADA DEL MOTOR</b></p>	<p align="center"><b>POMPEN - STOPPEN VAN DE MOTOR</b></p>
<p><b>FÜLLEN</b></p> <ul style="list-style-type: none"> <li>- Die Pumpe so nah wie möglich am Wasser aufstellen.</li> <li>- Richtung positionieren (Abb. 25).</li> <li>- Die Pump ganz anfüllen (Abb. 26-27).</li> <li>- Bei den nicht selbstansaugenden Kreiselpumpen muß auch das Saugrohr gefüllt werden. Dabei ist darauf zu achten, daß keine Luftblasen darin bleiben (A, Abb. 26).</li> </ul> <p><b>⚠ ACHTUNG - Wenn an einer Pumpe nicht sofort Flüssigkeit austritt oder die Abgabe länger als 4 Minuten braucht, ist die wahrscheinliche Ursache die unvollständige Füllung des Saugrohrs oder angesaugte Luft, füllen Sie die Pumpe daher über den Füllstutzen vollständig (Abb.26-27) oder kontrollieren Sie im anderen Fall sämtliche Dichtungen und den Anzug der Anschlüsse.</b></p> <p>Der Wert der Förderleistung (von min. bis max.) wird mit dem Gashebel am Vergaser eingestellt (A, Abb. 19).</p> <p><b>MOTOR ABSTELLEN</b></p> <p>Den Gashebel auf Leerlauf bringen und einige Sekunden warten, damit der Motor abkühlt.</p> <p>Den Hahn des Vergasers schließen, indem er in die Position «OFF» (Abb. 17) gestellt wird.</p> <p>Den Motor abstellen, indem der Ein-/Aus-Schalter (A) in STOP - Stellung gebracht wird (Abb. 28-29-30).</p> <p>Nach der Benutzung der selbstansaugend Pumpe muß das Wasser, das noch darin enthalten ist, unbedingt entleert werden (Abb. 31).</p> <p>Die Pumpe gründlich durchspülen, wenn salzhaltiges Wasser oder korrosionsfähige Flüssigkeiten gepumpt worden sind.</p> <p><b>VERGASER</b></p> <p>Vor der Vergasereinstellung den Luftfilter reinigen und den Motor warmlaufen lassen. Dieser Motor wurde in Konformität mit den Vorschriften der Richtlinie 97/68/EG und 2002/88/EG konzipiert und gebaut.</p> <p><b>⚠ ACHTUNG! - Keine Änderungen am Vergaser vornehmen.</b></p>	<p><b>MODO DE CEBAR</b></p> <ul style="list-style-type: none"> <li>- Colocar la bomba lo más cerca posible del agua.</li> <li>- Ubicar en modo correcto (ver figura 25).</li> <li>- Cargar completamente la bomba a través del tapón de carga (Fig. 26-27).</li> <li>- En el caso de la bomba centrífuga no autocebante, es necesario cargar también el tubo de aspiración (A, Fig. 26) cuidando que no quede aire.</li> </ul> <p><b>⚠ ATENCIÓN - Si la emisión de una bomba no es inmediata o requiere más de 4 minutos, es probable que no se haya llenado completamente el tubo de aspiración, o que se haya aspirado aire. Llenar totalmente la bomba por el orificio de carga (Fig.26-27) o, en el segundo caso, comprobar la estanqueidad y el apriete de los empalmes.</b></p> <p>El valor del caudal (de min. a max.) se regula mediante el mando acelerador del carburador (A, Fig. 19).</p> <p><b>PARADA DEL MOTOR</b></p> <p>Ponga la palanca del acelerador al mínimo y espere algunos minutos para que el motor se enfríe un poco.</p> <p>Cerrar el grifo del carburante colocándolo en la posición «OFF» (Fig. 17).</p> <p>Apague el motor poniendo el interruptor de masa (A) en la posición STOP (Fig. 28-29-30).</p> <p>No ovidar vaciar el agua restante en la bomba autocebante (Fig. 31).</p> <p>Lavarla cuidadosamente si ha sido usada con agua salada o líquidos corrosivos.</p> <p><b>CARBURADOR</b></p> <p>Antes de regular el carburador, limpiar el filtro del aire y calentar el motor. Este motor cumple las directivas 97/68/EC y 2002/88/EC.</p> <p><b>⚠ ATENCIÓN - No altere de ninguna manera el carburador.</b></p>	<p><b>POMPEN</b></p> <ul style="list-style-type: none"> <li>- Plat de pomp zo dicht mogelijk bij het water.</li> <li>- Zet de pomp in de juiste positie (Fig. 25).</li> <li>- Vul de pomp volledig (Fig. 26-27).</li> <li>- In het geval van niet zelfaanzuigende centrifugale pompen is het bovendien noodzakelijk de opzuigbuis (A, Fig. 26) te zuigen en er hierbij op te letten dat er geen lucht in de buis blijft.</li> </ul> <p><b>⚠ LET OP - Als de afgifte bij een pomp niet onmiddellijk of pas na meer dan 4 minuten plaatsvindt, moet de oorzaak waarschijnlijk worden gezocht in het feit dat de zuigslang niet helemaal gevuld is of dat er lucht wordt aangezogen. Vul de pomp daarom volledig door de vulopening (afb.26-27) of controleer anders alle afdichtingen en of de verbindingstukken goed zijn aangehaald.</b></p> <p>De waterverplaatsingswaarde (van min. tot max.) regelt men door de versnellingsbediening van de carburator te verzetten (A, Fig. 19).</p> <p><b>STOPPEN VAN DE MOTOR</b></p> <p>Laat de motor stationair lopen door gashendel los te laten. Laat de motor even stationair lopen om deze enigszins af te laten koelen.</p> <p>De brandstofkraan dicht doen en op stand «OFF» (Fig. 17) zetten.</p> <p>Zet de motor uit door de aan/uit schakelaar (A) in de STOP positie te zetten (Fig. 28-29-30).</p> <p>Maak steeds de zelfaanzuigend pomp volledig leeg (Fig. 31).</p> <p>Spoel de pomp met zuiver water als bij zeewater of bijtende substanties gebruikt is.</p> <p><b>CARBURATOR</b></p> <p>Alvorens de carburator af te stellen het luchtfilter schoonmaken en de motor op bedrijfstemperatuur brengen. Deze motor is ontworpen en gebouwd in overeenstemming met de voorschriften van de richtlijnen 97/68/EG en 2002/88/EG.</p> <p><b>⚠ LET OP! - De carburateur mag niet onklaar gemaakt worden.</b></p>

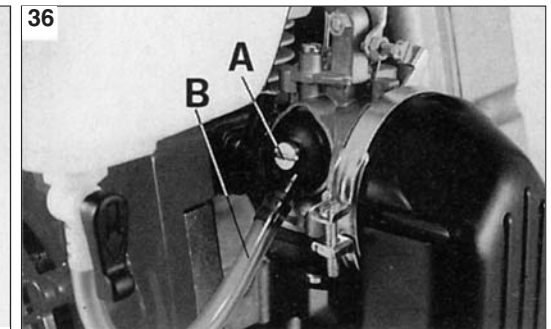
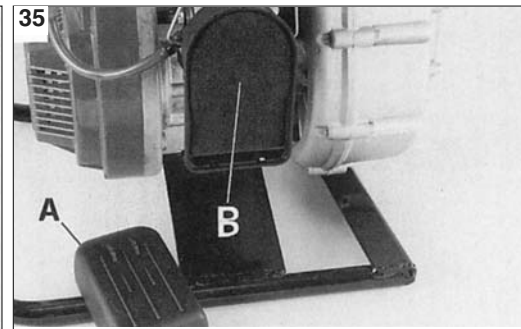
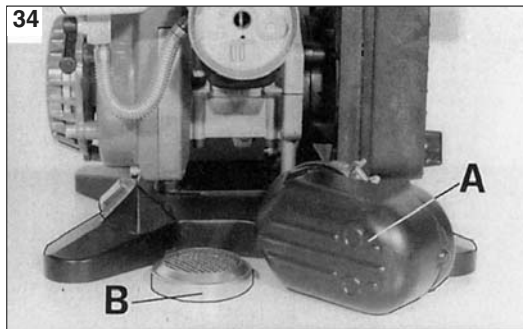
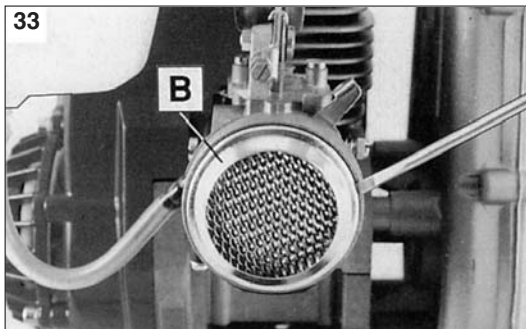

Italiano	English	Français
<p align="center"><b>MANUTENZIONE - RIMESSAGGIO</b></p>	<p align="center"><b>MAINTENANCE - STORAGE</b></p>	<p align="center"><b>ENTRETIEN - REMISSAGE</b></p>
<p><b>MANUTENZIONE</b></p> <p><b>⚠ ATTENZIONE</b> - Durante le operazioni di manutenzione indossare sempre i guanti protettivi. Non effettuare le manutenzioni con motore caldo.</p> <p><b>FILTRO ARIA</b> Ogni 8-10 ore di lavoro, togliere il coperchio (A, Fig. 33-34), pulire il filtro (B) con benzina, asciugarlo e rimontarlo. Ogni 8-10 ore di lavoro, togliere il coperchio (A, Fig. 35), e il filtro (B). Il filtro (B) va pulito scuotendolo bene e con un pennello morbido. Un filtro intasato causa un funzionamento irregolare del motore, aumentandone il consumo e diminuendone la potenza.</p> <p><b>FILTRO CARBURANTE</b> Verificare periodicamente le condizioni del filtro carburante (situato sotto il raccordo del carburatore). Per effettuare la pulizia (ogni 50 ore) (Fig. 36-37), svitare le vite (A), rimuovere il raccordo (B) ed estrarre il filtro (C) facendo attenzione a non danneggiarlo. Pulire il filtro con benzina, asciugarlo e rimontarlo. Un filtro sporco provoca difficoltà di avviamento e diminuisce le prestazioni del motore.</p> <p><b>CANDELA</b> Periodicamente si raccomanda la pulizia della candela e il controllo della distanza degli elettrodi (Fig. 38). Utilizzare candela Champion RCJ-7Y o di altra marca di grado termico equivalente.</p> <p><b>RIMESSAGGIO</b></p> <ul style="list-style-type: none"> <li>- Seguire tutte le norme di manutenzione precedentemente descritte.</li> <li>- Togliere il carburante dal serbatoio e rimontare il tappo.</li> <li>- Togliere la candela, versare un po' d'olio nel cilindro (Fig. 39).</li> <li>- Ruotare l'albero motore alcune volte tramite la funicella avviamento per distribuire l'olio (Fig. 40). Rimontare la candela.</li> <li>- Conservare in ambiente secco, possibilmente non a diretto contatto con il suolo e lontano da fonti di calore.</li> </ul> <p><b>⚠ ATTENZIONE:</b> Tutte le operazioni di manutenzione non riportate sul presente manuale devono essere effettuate da un'officina autorizzata. Per garantire un costante e regolare funzionamento della motopompa, ricordate che le eventuali sostituzioni delle parti di ricambio dovranno essere effettuate esclusivamente con <b>RICAMBI ORIGINALI</b>.</p>	<p><b>MAINTENANCE</b></p> <p><b>⚠ WARNING</b> - Always wear protective gloves during maintenance operations. Do not carry out maintenance when the engine is hot.</p> <p><b>AIR FILTER</b> Every 8-10 working hours, remove the cover (A, Fig. 33-34), clean the filter (B) with gasoline, dry and refit it. Every 8-10 hours, remove the cover (A, Fig. 35) and the filter (B). The filter (B) should be cleaned by shaking it well and with a soft brush. The engine runs irregularly if the filter is clogged, with consequent higher consumption and lower performance.</p> <p><b>FUEL TANK</b> Check fuel filter periodically (to be found under the carburetor connection). To clean it (every 50 hours) (Fig. 36-37), unloosen the screw (A), remove the fitting (B), and take out the filter (C) taking care not to damage it. Clean the filter with petrol, dry it and fit it back on. A dirty filter can cause difficult starting and lower engine performance.</p> <p><b>SPARK PLUG</b> Clean spark plug and check electrode distance periodically (Fig. 38). Use Champion RCJ-7Y or of other brand with the same thermal grade.</p> <p><b>STORAGE</b></p> <ul style="list-style-type: none"> <li>- Follow all the maintenance regulations previously.</li> <li>- Empty the fuel tank and put the cap back on.</li> <li>- Remove the spark plug, pour a small amount of oil into the cylinder (Fig. 39).</li> <li>- Rotate the crankshaft several times using the starting rope in order to distribute the oil (Fig. 40). Put the spark plug back in.</li> <li>- Store the pump in a dry place, preferably not in direct contact with the floor and away from heat sources.</li> </ul> <p><b>⚠ ATTENTION:</b> All maintenance operations not reported in this manual must be carried out by an authorized Service Center. To ensure steady and regular pump operation, remember that parts must only be replaced with <b>ORIGINAL SPARES</b>.</p>	<p><b>ENTRETIEN</b></p> <p><b>⚠ ATTENTION</b> - Pendant les opérations d'entretien, portez toujours des gants. Laissez refroidir le moteur avant d'intervenir.</p> <p><b>FILTRE A AIR</b> Toutes les 8-10 heures de travail, ôtez le couvercle (A, Fig. 33-34), nettoyez le filtre (B) avec de l'essence, séchez-le et remontez-le. Toutes les 8-10 heures de travail, enlevez le couvercle (A, Fig. 35), et le filtre (B). Le filtre (B) il suffit de bienle secouer et de le nettoyer avec un pinceau souple. Un filtre obstrué provoque un fonctionnement irrégulier du moteur qui en augmente la consommation et en diminue la puissance.</p> <p><b>FILTRE DU CARBURANT</b> Vérifier régulièrement les conditions du filtre du carburant (situé sous le raccord du carburateur). Pour en effectuer le nettoyage (toutes les 50 heures) (Fig. 36-37), dévissez la vis (A), ôtez le raccord (B) et extrayez le filtre (C) en ayant soin de ne pas l'abimer. Nettoyez le filtre avec de l'essence, assuyez-le et remontez-le. Un filtre sale entraîne des difficultés de démarrage et diminue les performances du moteur.</p> <p><b>BOUGIE</b> Il est recommandé de nettoyer régulièrement la bougie et de contrôler la distance entre les électrodes (Fig. 38). Utiliser une bougie Champion RCJ-7Y ou autre marque avec degré thermique équivalent.</p> <p><b>REMISSAGE</b></p> <ul style="list-style-type: none"> <li>- Suivez toutes les règles d'entretien décrites ci-dessus.</li> <li>- Otez le carburant du réservoir et remontez le bouchon.</li> <li>- Otez la bougie, versez un peu d'huile dans le cylindre (Fig. 39). Tournez plusieurs fois l'arbre moteur à l'aide de la corde de démarrage pour distribuer l'huile (Fig. 40). Remontez la bougie.</li> <li>- Conservez l'appareil dans un endroit sec, si possible soulevé du sol et loin des sources de chaleur.</li> </ul> <p><b>⚠ ATTENTION:</b> Toutes le opérations d'entretien qui ne figurent pas dans ce manuel doivent être effectuées dans un atelier autorisé. Pour garantir un fonctionnement constant er régulier de la motopompe, ne pas oublier que dans le cas de remplacement de pièces il faut utiliser exclusivement des <b>PIECES D'ORIGINE</b>.</p>

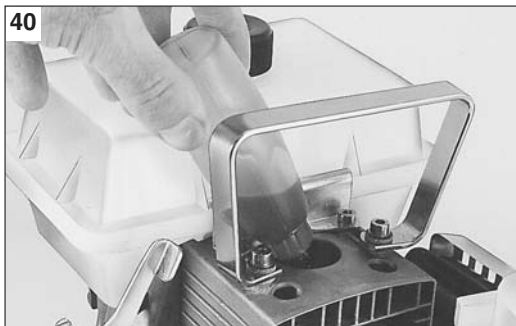
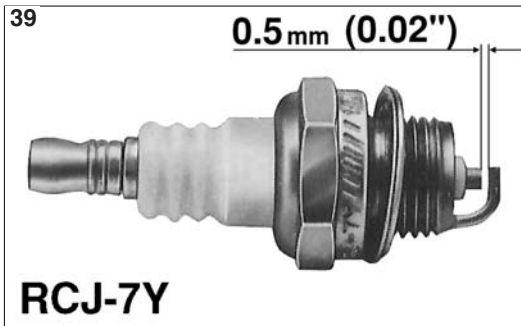
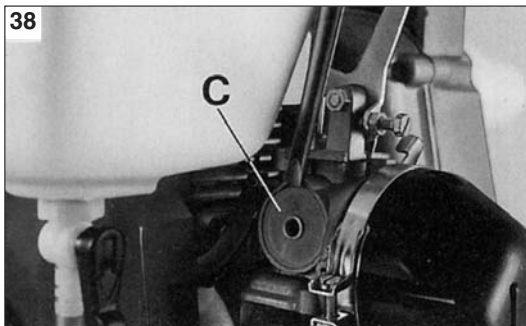

Deutsch	Español	Nederlands
<p align="center"><b>INSTANDHALTUNG - LANGERUNG</b></p>	<p align="center"><b>MANTENIMIENTO - ALMACENAJE</b></p>	<p align="center"><b>ONDERHOUD - OPSLAG</b></p>
<p><b>INSTANDHALTUNG</b></p> <p><b>⚠ ACHTUNG</b> - Tragen Sie bei den Wartungsarbeiten immer die Schutzhandschuhe. Warten Sie das Gerät nie solange der Motor noch heiß ist.</p> <p><b>LUFTFILTER</b> Jeweils nach 8-10 Arbeitsstunden den Deckel (A, Abb. 33-34) abnehmen, den Filter (B) mit Benzin reinigen, abtrocknen und wieder aufsetzen. Alle 8-10 Betriebsstunden den Deckel (A, Abb. 35) und den Filter (B) abnehmen. Der Filter (B) wird hingegen mit einem weichen Pinsel und durch Schütteln gereinigt. Ein verschmutzter Luftfilter bewirkt unregelmäßiges Laufen des Motors, einen höheren Verbrauch und eine geringere Leistung.</p> <p><b>KRAFTSTOFFFILTER</b> Der Kraftstofffilter muß regelmäßig überprüft werden (unter dem Vergaseranschluß). Zur Reinigung (alle 50 Stunden) (Abb. 36-37) die Schraube (A) lösen, den Anschluß (B) entfernen, den Filter (C) abnehmen und dabei darauf achten, daß er nicht beschädigt wird. Den Filter mit Benzin reinigen, trocknen und wieder montieren. Ein verschmutzter Filter bewirkt startschwierigkeiten und leistungsverlust.</p> <p><b>ZÜNDKERZE</b> Die Zündkerze muß regelmäßig gereinigt und der Zündabstand der Elektroden überprüft werden (Abb. 38). Eine Zündkerze Champion RCJ-7Y bzw. einer anderen Marke mit gleichwertigem Wärmewert verwenden.</p> <p><b>LANGERUNG</b> - Alle vorangehenden Wartungsvorschriften befolgen. - Den Kraftstofftank entleeren und den Deckel wieder aufschrauben. - Die Zündkerze abnehmen und ein wenig Öl in den Zylinder geben (Abb. 39). - Um das Öl zu verteilen, einige Male den Starter ziehen (Abb. 40). Zündkerze aindreihen. - Das Gerät trocken lagern. Nach Möglichkeit nicht am Boden aufliegend und fern von offenem Feuer.</p> <p><b>⚠ ACHTUNG:</b> Alle Wartungsarbeiten, die nicht in dieser Bedienungsanleitung aufgeführt sind, müssen bei einer Vertragswerkstatt durchgeführt werden. Zum Gewährleistung eines konstanten und ordnungsgemässen Betriebs dürfen nur <b>ORIGINALERSATZTEILE</b> verwendet werden.</p>	<p><b>MANTENIMIENTO</b></p> <p><b>⚠ ATENCION</b> - Durante las operaciones de mantención llevar siempre los guantes de seguridad. No efectuar la mantención con el motor caliente.</p> <p><b>FILTRO DE AIRE</b> Cada 8-10 horas de trabajo, quite la tapa (A, Fig. 33-34), limpie el filtro (B) con gasolina, séquelo y vuelva a montarlo. Cada 8-10 horas de trabajo, quitar la tapa (A, Fig. 35) y el filtro (B). El filtro (B) debe limpiarse sacudiéndolo bien y con un pincel blando. Un filtro obturado produce un funcionamiento irregular del motor, aumentando el consumo y disminuyendo su potencia.</p> <p><b>FILTRO DEL COMBUSTIBLE</b> Controle periódicamente el estado del filtro del combustible (situado bajo el raccord del carburador). Para efectuar la limpieza (cada 50 horas) (Fig. 36-37), desatornillar el tornillo (A), quitar la junta (B) y extraer el filtro (C) prestando mucha atención para no provocar daños. Limpiar el filtro con gasolina, secarlo y volverlo a montar. Un filtro sucio crea dificultades en el arranque y disminuye las prestaciones del motor.</p> <p><b>BUJA</b> Periódicamente se debe de efectuar la limpieza de la candela y el control de la distancia de los electrodos (Fig. 38). Utilizar bujía Champion RCJ-7Y o de otra marca con grado térmico equivalente.</p> <p><b>ALMACENAJE</b> - Cumpla con todas las normas de mantenimiento antes descritas. - Quite el combustible del depósito y coloque el tapón. - Quite la bujía, vierta un poco de aceite en el cilindro (Fig. 39). - Gire el cigueñal del motor algunas vueltas por medio de la cuerda de arranque para distribuir el aceite (Fig. 40). Coloque la bujía. - Consérvelo en un ambiente fresco, lejos de fuentes de calor y posiblemente que no se encuentre en contacto directo con el suelo.</p> <p><b>⚠ ATENCION:</b> Todas las operaciones de mantenimiento no indicadas en el presente manual deben ser efectuadas en un taller autorizado. Para garantizar un constante y regular funcionamiento de la motobomba, recuerde que las eventuales sustituciones de sus piezas deben ser efectuadas exclusivamente con <b>REPUESTOS ORIGINALES</b>.</p>	<p><b>ONDERHOUD</b></p> <p><b>⚠ LET OP</b> - Bij het uitvoeren van onderhoudswerkzaamheden altijd werkhandschoenen dragen. Geen onderhoud uitvoeren op een warme motor.</p> <p><b>FILTER</b> Elke 8-10 werkuren dient u de kap te verwijderen (A, Fig. 33-34). Reinig het filter (B) dan met benzine, droog en herplaats het. Ledere 8-10 bedrijfsuren het deksel (A, Fig. 35) en het filter (B), verwijderen. Het filter (B) schoongemaakt moet worden door het goed te schudden en het met een zachte kwast af te nemen. De motor loopt onregelmatig als het filter is vervuild. De machine verbruikt dan meer brandstof en levert minder vermogen.</p> <p><b>BENZINEFILTER</b> Controleer het benzinefilter regelmatig op vervuiling (dit bevindt zich onder het aansluitstuk van de carburator). Om dit eechoon te maken (iedere 50 uren) (Fig. 36-37) de schroef (A) losschroeven, het verbindingstuk (B) weg nemen en het filter (C) naar buiten halen en erop letten het niet te beschadigen. Het filter met benzine schoonmaken, droog maken en weer monteren. Een vuil filter veroorzaakt slecht starten en minder vermogen.</p> <p><b>BOUGIE</b> Reining de bougie indien nodig (Fig. 38) en controleer de elektrode-afstand. Gebruik een Champion RCJ-7Y bougie of een bougie van een ander merk met een equivalent thermisch bereik.</p> <p><b>OPSLAG</b> - Volg alle onderhoudswerkzaamheden op zoals hiervoor vermeld bij Onderhoud. - Maak de brandstoftank leeg en draai de dop er weer op. - Verwijder de bougie en laat een klein beetje olie in de cilinder lopen (Fig. 39). - Laat de zuiger enkele maten op en neer gaan m.b.v. de repeteerstarter om de olie te verdelen (Fig. 40). - Plaats de bougie weer terug. - Berg de pomp op op een droge plaats, vrij van de vloer en niet in de buurt van hiterbronnen.</p> <p><b>⚠ LET OP:</b> Alle niet in deze handleiding beschreven onderhoudshandelingen moeten door een geautoriseerde werkplaats uitgevoerd worden. Om een constant en regelmatig functioneren van de pomp te garanderen, denk eraan, dat eventuele vervanging van onderdelen alleen moet gebeuren met <b>ORIGINELE RESERVE-ONDERDELEN</b>.</p>

DATI TECNICI TECHNICAL DATA		PA 1030	PA 1050	PA 1100	PC 1050
TIPO / TYPE		AUTOADESCANTE / SELF-PRIMING			CENTRIFUGA / MANUAL-PRIMING
MOTORE / ENGINE		2 TEMPI EMAK / 2 STROKE EMAK			
CILINDRATA / DISPLACEMENT	cm <sup>3</sup>	30.5	50.2	98.2	50.2
POTENZA / POWER	kW	1	1.6	2.5	1.6
ACCENSIONE / IGNITION		ELETTRONICA / ELECTRONIC			
CARBURATORE / CARBURETOR		A VASCHETTA / FLOAT TYPE			
CAPACITÀ SERBATOIO / FUEL TANK CAPACITY	l	0.7	1.1	2.7	1.1
SISTEMA ANTIVIBRANTE / ANTIVIBRATION SYSTEM		SI / YES			
DIAMETRO ASPIRAZIONE E MANDATA / SUCTION AND DISCHARGE DIAMETER	mm (in)	25.4 (1")	38 (1 1/2)	50.8 (2")	38 (1 1/2)
PORTATA MASSIMA / MAX. DISCHARGE CAPACITY	l/min	150	270	580	320
PREVALENZA MASSIMA / MAX. HEAD	m	35	30	40	30
ALTEZZA MASSIMA DI ASPIRAZIONE / MAX. SUCTION HEAD	m	7	7.3	7.5	7.3
PESO GRUPPO / WEIGHT OF PUMP SET	kg	3.7	8	14.2	6.5

DONNEES TECHNIQUES TECHNISCHE ANGABEN		PA 1030	PA 1050	PA 1100	PC 1050
TYPE / TYP		AUTOAMORÇANTE / SELBSTANSAUGEND			AMORÇAGE MANUEL / ZENTRIFUGAL
MOTEUR / MOTOR		CYCLE 2 TEMPS EMAK / EMAK 2-TAKTMOTOR			
CYLINDRÉE / HUBRAUM	cm <sup>3</sup>	30.5	50.2	98.2	50.2
PUISSANCE / LEISTUNG	kW	1	1.6	2.5	1.6
ALLUMAGE / ZÜNDUNG		ÉLECTRONIQUE / ELEKTRONISCH			
CARBURATEUR / VERGASER		À CURVE / MIT SCHWIMMER			
CAPACITÉ RÉSERVOIRE / KRAFTSTOFFTANK-INHALT	l	0.7	1.1	2.7	1.1
SYSTÈME ANTIVIBRATION / SCHWINGUNGSDÄMPFUNG		OUI / JA			
DIAMÈTRE ORIFICES ASPIR. ET REFOULEMENT / Ø ÖFFNUNGEN	mm (in)	25.4 (1")	38 (1 1/2)	50.8 (2")	38 (1 1/2)
DÉBIT MAXIMUM / MAX. FÖRDERMENGE	l/min	150	270	580	320
HAUTEUR MANOMÉTRIQUE TOTALE / MAX. FÖRDER	m	35	30	40	30
HAUTEUR MAXIMA D'ASPIRATION / MAX. SAUGHÖHE	m	7	7.3	7.5	7.3
POIDS DU GROUPE / GESAMTGEWICHT	kg	3.7	8	14.2	6.5

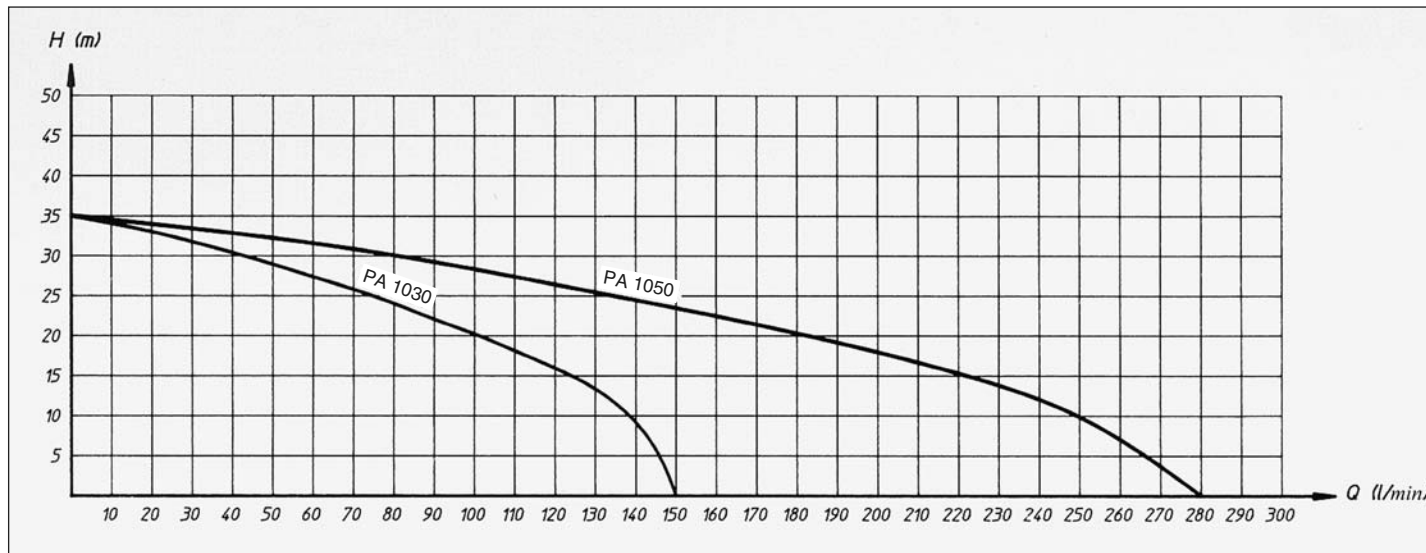

DATOS TECNICOS TECHNISCHE GEGEVENS		PA 1030	PA 1050	PA 1100	PC 1050	
ESPAÑOL / NEEDERLANDS	TIPO / TYPE	AUTOCEBANTE / ZELFAANZUIGEND			CENTRIFUGA / CENTRIFU- GAAL	
	MOTOR	2 TIEMPOS EMAK / 2-TAKT EMAK				
	CILINDRATA / CILINDERINHOUD	cm <sup>3</sup>	30.5	50.2	98.2	50.2
	POTENCIA / VERMOGEN	kW	1	1.6	2.5	1.6
	ENCENDIDO / ONTSTECING	ELECTRÓNICO / ELEKTRONISCH				
	CARBURADOR / CARBURATOR	DE CUBETA / MET BAK				
	CAPACIDAD DEPOSITO / INHOUD BRANDSTOFTANK	l	0.7	1.1	2.7	1.1
	SISTEMA ANTIVIBRATORIO / ANTI-VIBRATIESYSTEEM	SI / YA				
	DIAMETRO ASPIRACIÓN Y IMPULSION / DIAMETER OPZUIGSYSTEEM EN DOORSTROOMCAPACITEIT	mm (in)	25.4 (1")	38 (1" 1/2)	50.8 (2")	38 (1" 1/2)
	PORTATA MASSIMA / DÉBIT MAXIMUM	l/min	150	270	580	320
	ALTURA MAX. TOTAL / MAX. HOOGTEVERSCHIL	m	35	30	40	30
	ALTURA MAX. ASPIRACION / MAX HOODGTE VOOR HET OPZUIGEN	m	7	7.3	7.5	7.3
PESO DEL GRUPO / GEWICHT EENHEID	kg	3.7	8	14.2	6.5	

MODELLO MODEL MODELE MODELLE MODELO	PRESIONE ACUSTICA PRESSURE LEVEL PRESSION ACOUSTIQUE SCHALLDRUCK PRESIÓN ACUSTICA GELUIDSDRUCK	LIVELLO POTENZA ACUSTICA GARANTITO GUARANTEED SOUND POWER LEVEL NIVEAU PUISSANCE ACOUSTIQUE ASSURÉ GARANTIERTER AKUSTISCHER SCHALLEISTUNGSPEGEL NIVEL POTENCIA ACUSTICA GARANTIZADO GEGARANDEERD ACOUSTISCH VERMOGENSNIVEAU
	LpA ISO 6081	LwA 2000/14/EC EN ISO 3744
30.5 cm <sup>3</sup>	90 dB(A)	101 dB(A)
50.2 cm <sup>3</sup>	88 dB(A)	102 dB(A)
98.2 cm <sup>3</sup>	91 dB(A)	101 dB(A)

**I** SPIEGAZIONE SIMBOLI E AVVERTENZE DI SICUREZZA

**GB** EXPLANATION OF SYMBOLS AND SAFETY WARNINGS

**F** EXPLICATION DES SYMBOLES ET REGLES DE SECURITE

**D** ERLÄUTERUNG DER SYMBOLE-UND SICHERHEITSHINWEISE

**E** EXPLICACION SIMBOLOS Y ADVERTENCIAS DE SEGURIDAD

**NL** UITLEG VAN DE VEILIGHEIDSSYMBOLLEN



- Leggere il manuale di uso e manutenzione prima di utilizzare questa macchina.
- Read operator's instruction book before operating this machine.
- Lire le manuel avant d'utiliser cette machine.
- Betriebsanleitung vor der Inbetriebnahme lesen.
- Antes de utilizar esta máquina, leer el manual de instrucciones.
- Lees de gebruikshandleiding alvorens u met de machine gaat werken.



- Indossare casco, occhiali e cuffie di protezione.
- Wear head, eye and ear protection.
- Porter casque, visière et protège-oreilles.
- Immer Helm, Schutzbrille und Geräuschschutz tragen.
- Llevar casco, gafas y auriculares de protección.
- Draag oog, -oor-en hoofdbescherming.

Italiano	English	Français
<b>CERTIFICATO DI GARANZIA</b>	<b>WARRANTY CERTIFICATE</b>	<b>CERTIFICAT DE GARANTIE</b>
<p>Questa macchina è stata concepita e realizzata attraverso le più moderne tecniche produttive. La Ditta costruttrice garantisce i propri prodotti per un periodo di ventiquattro mesi dalla data di acquisto per utilizzo privato/hobbistico. La garanzia è limitata a sei mesi in caso di uso professionale e tre mesi in caso di noleggio.</p> <p><b>Condizioni generali di garanzia</b></p> <ol style="list-style-type: none"> <li>1) La garanzia viene riconosciuta a partire dalla data d'acquisto. La Ditta costruttrice tramite la rete di vendita ed assistenza tecnica sostituisce gratuitamente le parti difettose dovute a materiale, lavorazioni e produzione. La garanzia non toglie all'acquirente i diritti legali previsti dal codice civile contro le conseguenze dei difetti o vizi causati dalla cosa venduta.</li> <li>2) Il personale tecnico interverrà il più presto possibile nei limiti di tempo concessi da esigenze organizzative.</li> <li>3) <b>Per richiedere l'assistenza in garanzia è necessario esibire al personale autorizzato il sotto riportato certificato di garanzia timbrato dal rivenditore, compilato in tutte le sue parti e corredato di fattura d'acquisto o scontrino fiscalmente obbligatorio comprovante la data d'acquisto.</b></li> <li>4) La garanzia decade in caso di: <ul style="list-style-type: none"> <li>- Assenza palese di manutenzione,</li> <li>- Utilizzo non corretto del prodotto o manomissioni,</li> <li>- Utilizzo di lubrificanti o combustibili non adatti,</li> <li>- Utilizzo di parti di ricambio o accessori non originali,</li> <li>- Interventi effettuati da personale non autorizzato.</li> </ul> </li> <li>5) La Ditta costruttrice esclude dalla garanzia i materiali di consumo e le parti soggette ad un normale logorio di funzionamento.</li> <li>6) La garanzia esclude gli interventi di aggiornamento e miglioramento del prodotto.</li> <li>7) La garanzia non copre la messa a punto e gli interventi di manutenzione che dovessero occorrere durante il periodo di garanzia.</li> <li>8) Eventuali danni causati durante il trasporto devono essere immediatamente segnalati al trasportatore pena il decadere della garanzia.</li> <li>9) Per i motori di altre marche (Briggs &amp; Stratton, Tecumseh, Kawasaki, Honda, ecc.) montati sulle nostre macchine, vale la garanzia concessa dai costruttori del motore.</li> <li>10) La garanzia non copre eventuali danni, diretti o indiretti, causati a persone o cose da guasti della macchina o conseguenti alla forzata sospensione prolungata nell'uso della stessa.</li> </ol>	<p>This machine has been designed and manufactured using the most modern techniques. The manufacturer guarantees the machine to be free from defects for a period of twenty four months from the date of purchase provided it is used exclusively for private/hobby purposes. If the machine is used for professional purposes, the warranty period shall terminate after a period of six months. If the machine is used for hire, the warranty period shall terminate after a period of three months.</p> <p><b>Limited warranty</b></p> <ol style="list-style-type: none"> <li>1) The warranty period starts on the date of sale. The manufacturer, acting through the sales and technical assistance network, shall replace free of charge any parts proven defective in material, machining or manufacturing. The warranty does not affect the purchaser's rights as established under legislation governing the consequences of defects in the machine.</li> <li>2) Technical personnel will undertake the necessary repairs in the minimum time possible, compatible with organisational needs.</li> <li>3) <b>To make any claim under the warranty, this certificate of warranty, fully compiled, bearing the dealer's stamp, and accompanied by the invoice or receipt showing the date of purchase, must be displayed to the personnel authorised to approve work.</b></li> <li>4) The warranty shall be null and void if: <ul style="list-style-type: none"> <li>- the machine has evidently not been serviced correctly,</li> <li>- the machine has been used for improper purposes or has been modified in any way,</li> <li>- unsuitable lubricants and fuels have been used,</li> <li>- non-original spare parts and accessories have been fitted,</li> <li>- work has been done on the machine by unauthorised personnel.</li> </ul> </li> <li>5) The warranty does not cover consumables or parts subject to normal wear.</li> <li>6) The warranty does not cover work to update or improve the machine.</li> <li>7) The warranty does not cover any preparation or servicing work required during the warranty period.</li> <li>8) Damage incurred during transport must be immediately brought to the attention of the carrier: failure to do so shall render null and void the warranty.</li> <li>9) Engines of other manufacturers (Briggs &amp; Stratton, Tecumseh, Kawasaki, Honda, etc.) fitted to our machines are covered by the warranties of the engine manufacturer.</li> <li>10) The warranty does not cover injury or damage caused directly or indirectly to persons or things by defects in the machine or by periods of extended disuse of the machine resulting from the said defects.</li> </ol>	<p>Cette machine a été conçue et réalisée avec les techniques de production les plus modernes. Le fabricant garantit ses produits pour une période de vingt-quatre mois à compter de la date d'achat en cas d'utilisation à titre privé. La période de garantie est limitée à six mois en cas d'emploi professionnel et à trois mois en cas de location.</p> <p><b>Conditions générales de garantie</b></p> <ol style="list-style-type: none"> <li>1) La garantie est reconnue à compter de la date d'achat. Par le biais de son réseau de vente et d'assistance technique, le fabricant remplace gratuitement les pièces défectueuses dues au matériel, aux usinages et à la production. La garantie n'élimine pas, pour l'acquéreur, les droits légaux prévus par le Code Civil contre les conséquences des défauts ou des anomalies dus à l'objet vendu.</li> <li>2) Le personnel technique interviendra le plus vite possible dans les délais liés aux exigences organisationnelles.</li> <li>3) <b>Pour demander l'assistance sous garantie, il est nécessaire de présenter au personnel agréé le certificat de garantie joint ci-dessous, qui devra être timbré par le revendeur, rempli intégralement et accompagné de la facture ou du reçu de caisse qui doit obligatoirement être remis pour prouver la date d'achat.</b></li> <li>4) La garantie perd toute valeur en cas de : <ul style="list-style-type: none"> <li>- Manque évident d'entretien.</li> <li>- Utilisation incorrecte ou transformations non autorisées du produit.</li> <li>- Utilisation de lubrifiants ou de combustibles inappropriés.</li> <li>- Utilisation de pièces de rechange ou d'accessoires non d'origine.</li> <li>- Interventions effectuées par du personnel non autorisé à ce faire.</li> </ul> </li> <li>5) Le fabricant exclut de la garantie les pièces consommables et celles qui sont soumises à une usure normale due au fonctionnement.</li> <li>6) La garantie exclut les interventions de mise à jour et d'amélioration du produit.</li> <li>7) La garantie ne couvre pas la mise au point et les interventions susceptibles de s'avérer nécessaires au cours de la période de garantie.</li> <li>8) Tout dommage éventuellement subi au cours du transport doit être signalé sans retard au transporteur sous peine d'annulation de la garantie.</li> <li>9) Pour les moteurs d'autres marques (Briggs &amp; Stratton, Tecumseh, Kawasaki, Honda, etc.) montés sur nos machines, la garantie appliquée sera celle qui est accordée par le fabricant du moteur en question.</li> <li>10) La garantie ne couvre pas les éventuels dommages directs ou indirects subis par les personnes ou par les biens matériels à la suite de pannes de la machine ou dépendant d'une longue suspension forcée de l'emploi de cette dernière.</li> </ol>

MODELLO - MODELL

SERIAL No \_\_\_\_\_

ACQUISTATO DAL SIG. - BOUGHT BY Mr.

Non spedire! Allegare solo all'eventuale richiesta di garanzia tecnica.  
Do not send! Only attach to requests for technical warranties.

DATA - DATE

CONCESSIONARIO - DEALER

MODELE

SERIAL No \_\_\_\_\_

ACHETE PAR MONSIEUR

Ne pas expédier ! Ne joindre qu'en cas de demande d'assistance technique sous garantie.

DATE

REVENDEUR

Deutsch	Español	Nederlands
<p align="center"><b>GARANTIE-ZERTIFICAT</b></p>	<p align="center"><b>CERTIFICADO DE GARANTÍA</b></p>	<p align="center"><b>GARANTIEBEWIJS</b></p>
<p>Diese Maschine wurde mit den modernsten Produktionstechniken konzipiert und gebaut. Die Herstellerfirma garantiert für ihre Produkte für die Dauer von vierundzwanzig Monaten nach Kaufdatum für den Privatgebrauch / für Hobbyzwecke. Die Garantie beschränkt sich auf sechs Monate im Falle von professionellem Einsatz und drei Monate bei Vermietung.</p> <p><b>Allgemeine Garantiebedingungen</b></p> <ol style="list-style-type: none"> <li>Die Garantie gilt ab Kaufdatum. Die Herstellerfirma sorgt über ihr Verkaufs- und Kundendienstnetz für den kostenlosen Ersatz der Teile, die sich infolge Material-, Bearbeitungs- und Fabrikationsfehler als defekt erweisen. Durch die Garantie verliert der Käufer nicht die vom Bürgerlichen Gesetzbuch vorgesehenen gesetzlichen Rechte gegen die Folgen der von der der verkauften Sache verursachten Defekte oder Mängel.</li> <li>Soweit organisatorisch machbar greift das technische Personal so schnell wie möglich ein.</li> <li><b>Bei Anforderung eines Garantieeingriffs muss dem befugten Personal der untenstehende, vom Verkäufer abgestempelte und vollständig ausgefüllte Garantieschein zusammen mit der Rechnung bzw. dem Kassenzettel zum Nachweis des Kaufdatums vorgelegt werden.</b></li> <li>In folgenden Fällen verfällt jeder Garantieanspruch: <ul style="list-style-type: none"> <li>- Bei offensichtlicher Unterlassung der Wartung,</li> <li>- Bei nicht korrekter Verwendung oder Veränderungen des Produkts,</li> <li>- Bei Benutzung von ungeeigneten Schmiermitteln oder Treibmitteln,</li> <li>- Bei Benutzung von nicht originalen Zubehör- und Ersatzteilen</li> <li>- Nach Eingriffen, die von unbefugtem Personal durchgeführt wurden.</li> </ul> </li> <li>Verbrauchsmaterial und die Teile, die einem normalen Verschleiß durch Betrieb ausgesetzt sind, werden vom Hersteller von der Garantie ausgeschlossen.</li> <li>Von der Garantie ausgeschlossen sind Eingriffe zur Überholung und Verbesserung des Produkts.</li> <li>Die Garantie deckt nicht die während der Garantielaufzeit erforderlichen Einstellungen und Wartungseingriffe.</li> <li>Eventuelle Transportschäden müssen dem Spediteur unverzüglich gemeldet werden, ansonsten verfällt der Garantieanspruch.</li> <li>Für die Motoren anderer Marken (Briggs &amp; Stratton, Tecumseh, Kawasaki, Honda, usw.), die an unseren Maschinen installiert werden, gilt die vom Hersteller des Motors gewährte Garantie.</li> <li>Die Garantie deckt keine eventuellen direkten oder indirekten Personen- oder Sachschäden, die durch Defekte der Maschine oder deren anhaltender Nichtbenutzung verursacht wurden.</li> </ol>	<p>Esta máquina ha sido proyectada y fabricada con las técnicas más modernas. El Fabricante garantiza sus productos por un periodo de veinticuatro meses a partir de la fecha de compra para uso privado/aficionado; la garantía queda limitada a seis meses en caso de uso profesional y a tres en caso de alquiler.</p> <p><b>Condiciones generales de garantía</b></p> <ol style="list-style-type: none"> <li>La garantía es válida a partir de la fecha de compra. El Fabricante cambiará gratuitamente las piezas que presenten defectos en el material, el trabajo o la producción, mediante su red de venta y asistencia técnica. La garantía no anula los derechos legales del comprador, previstos por el código civil, contra las consecuencias de defectos o vicios provocados por el producto vendido.</li> <li>El personal técnico efectuará las intervenciones lo antes posible y dentro de los plazos impuestos por exigencias de organización.</li> <li><b>Para solicitar la asistencia en garantía, es necesario mostrar el certificado de garantía ilustrado a continuación, junto a la factura o el tique que demuestren la fecha de compra, al personal autorizado; asimismo, para que el certificado sea válido, se han de completar todas sus partes y ha de estar debidamente timbrado por el vendedor.</b></li> <li>La garantía pierde su validez en los siguientes casos: <ul style="list-style-type: none"> <li>- Falta evidente de mantenimiento.</li> <li>- Uso incorrecto o manipulación del producto.</li> <li>- Uso de lubricantes o combustibles inadecuados.</li> <li>- Uso de piezas de recambio o accesorios no originales.</li> <li>- Intervenciones efectuadas por parte de personal no autorizado.</li> </ul> </li> <li>La garantía no incluye ni los materiales consumibles ni las piezas sujetas a un desgaste normal de funcionamiento.</li> <li>La garantía tampoco incluye las intervenciones de actualización o mejora del producto.</li> <li>La puesta a punto o las intervenciones de mantenimiento eventualmente necesarias durante el periodo de garantía no están cubiertas por la garantía.</li> <li>Cualquier daño provocado durante el transporte tiene que ser señalado de inmediato al transportista bajo pena de anulación de la garantía.</li> <li>Para los motores de otras marcas (Briggs &amp; Stratton, Tecumseh, Kawasaki, Honda, etc.) montados en nuestras máquinas, será válida la garantía de los Fabricantes del motor.</li> <li>La garantía no cubre los eventuales daños materiales o personales, directos o indirectos, provocados por averías de la máquina o por la interrupción forzada y prolongada del funcionamiento de la misma.</li> </ol>	<p>Deze machine is ontworpen en vervaardigd volgens de modernste productietechnieken. De fabrikant staat garant voor zijn producten voor een periode van vierentwintig maanden vanaf de aankoopdatum voor privé- of hobbygebruik. De garantie is beperkt tot zes maanden bij professioneel gebruik en tot drie maanden bij verhuur.</p> <p><b>Algemene garantievoorwaarden</b></p> <ol style="list-style-type: none"> <li>De garantie wordt toegekend vanaf de aankoopdatum. De fabrikant vervangt gratis de defecte onderdelen die te wijten zijn aan fouten van het materiaal, bewerkingen en productie middels het distributienet en de technische service. De garantie ontnemt de gebruiker niet de wettelijke rechten uit het burgerlijk wetboek tegen de gevolgen van defecten of onvolkomenheden die door het verkochte product veroorzaakt worden.</li> <li>Het technisch personeel grijpt zo snel mogelijk in binnen de tijdslimieten die uit organisatorisch oogpunt mogelijk zijn.</li> <li><b>Voor het aanvragen van servicewerkzaamheden die onder de garantie vallen dient u het hieronder weergegeven garantiebewijs aan het bevoegde personeel te tonen. Het garantiebewijs moet een stempel van de verkoper dragen, geheel ingevuld zijn en begeleid worden door de factuur of de fiscaal verplichte kassabon met de aankoopdatum.</b></li> <li>De garantie vervalt bij: <ul style="list-style-type: none"> <li>- Overduidelijk gebrek aan onderhoud,</li> <li>- Onjuist gebruik van het product of sabotage,</li> <li>- Gebruik van ongeschikte smeermiddelen of brandstoffen,</li> <li>- Gebruik van niet originele vervangingsonderdelen of accessoires,</li> <li>- Werkzaamheden die verricht zijn door onbevoegd personeel.</li> </ul> </li> <li>De verbruiksmaterialen en de onderdelen die onderhevig zijn aan normale slijtage vallen niet onder de garantie.</li> <li>Bijwerkingen en verbeteringen van het product vallen niet onder de garantie.</li> <li>De garantie dekt geen afstel- en onderhoudswerkzaamheden die tijdens de garantieperiode nodig mochten zijn.</li> <li>Eventuele beschadigingen die tijdens het transport zijn veroorzaakt moeten onmiddellijk aan de transporteur worden gemeld op straffe van verval van de garantie.</li> <li>Voor de motoren van andere merken (Briggs &amp; Stratton, Tecumseh, Kawasaki, Honda, enz.) die op onze machines zijn gemonteerd geldt de garantie die door de fabrikant van de motor is gegeven.</li> <li>De garantie dekt geen eventuele directe of indirecte beschadigingen die aan personen of voorwerpen worden aangericht als gevolg van defecten of langdurige inactiviteit van de machine.</li> </ol>



<p>MODELLE</p> <p>_____</p> <p>_____</p>	<p>DATUM</p> <p>_____</p> <p>_____</p>	<p>MODELO - MODEL</p> <p>_____</p> <p>_____</p>	<p>DATA - DATUM</p> <p>_____</p> <p>_____</p>
<p>SERIAL No _____</p> <p>GEKAUFT VON Hrn. _____</p> <p>_____</p> <p>_____</p> <p>_____</p>	<p>VERKAUFER</p> <div style="border: 1px solid black; height: 150px; width: 100%;"></div>	<p>SERIAL No _____</p> <p>COMPRADOR - GEKOCHT DOOR _____</p> <p>_____</p> <p>_____</p> <p>_____</p>	<p>DISTRIBUIDOR - VERKOPER</p> <div style="border: 1px solid black; height: 150px; width: 100%;"></div>

Nicht einsenden! Der Garantieschein muss nur bei einer eventuellen Anforderung eines Garantieeingriffs vorgelegt werden.

¡No enviar! Adjuntar sólo a la eventual solicitud de garantía técnica.  
Niet verzenden! Voeg dit bewijs uitsluitend bij het aanvraagformulier om technische garantiewerkzaamheden.



**I** **ATTENZIONE!** – Questo manuale deve accompagnare la macchina durante tutta la sua vita.

**GB** **WARNING!** – This owner's manual must stay with the machine for all its life.

**F** **ATTENTION!** – Le manuel doit accompagner la machine pour toute sa vie.

**D** **ACHTUNG!** - Dieses Anweisungsheft muß das Gerät während seiner gesamten Lebensdauer begleiten.

**E** **¡ATENCIÓN!** - Este manual debe acompañar a la máquina durante toda su vida útil.

**NL** **LET OP!** - Dit handboek moet voor de gehele levensduur bij de machine blijven.



EMAK s.p.a. - Member of the YAMA group  
42011 BAGNOLO IN PIANO (REGGIO EMILIA) ITALY  
TEL. 0522956611 - TELEFAX 0522951555  
EMAIL [service@emak.it](mailto:service@emak.it) INTERNET <http://www.efco.it>

